

# **DELTA RECLINE**

## **BRUKSANVISNING**



**VENNLIGST LES  
DETTE FØR DU BRUKER DIN  
DELTA RECLINE OG OPPBEVAR DEN PÅ ET  
TRYGT STED FOR SENERE BRUK.**



## **VIKTIG SIKKERHETSINFORMASJON**



♦ **SETT ALLTID PÅ TIPPESIKRING OG BREMS NÅR DU PARKERER OG FØR DU SETTER BRUKER PÅ ELLER I VOGNEN.** Deltavognen er designet for å enkelt tippe bakover for forbedret manøvrerbarhet og enklere håndtering. **NB. TIPPESIKRINGEN VIL IKKE VÆRE EFFEKTIV PÅ MYKT UNDERLAG, SOM F.EKS SAND.**

♦ **IKKE HENG BAGASJE PÅ HÅNDTAKET ELLER RYGGGRAMMEN.** Dette kan føre til at vognen tipper bakover.

♦ **NÅR DU MONTERER VOGNEN, KONTROLLER AT HJULENE SITTE GODT PÅ.**

♦ **LES INSTRUKSJONENE FØR BRUK; VÆR SPESIELT OPPMERKSOM PÅ ARTIKLER MED VARSELTREKANT.**

♦ **HOLD ALLTID GODT PÅ VOGNEN VED BRUK. VÆR EKSTRA OPPMERKSOM PÅ SKRÅNINGER.** En håndleddstopp sørger for ekstra sikkerhet.

♦ **BRUK ALLTID HOFTEBELTET FOR Å SIKRE BRUKEREN.** Skulder- og lyskestropper på selen kan fjernes hvis det ikke er nødvendig.

♦ **KONTROLLER AT PARKERINGSBREMSENE FUNGERER EFFEKTIVT, OG SETT PÅ TIPPESIKRING FØR DU SLIPPER TAKET I VOGNEN.**

**⊘ BRANNRISIKO PÅ GRUNN AV POTENSIELLE BRENNBARE KOMPONENTER. HOLD UNNA FLAMMER OG AVSTÅ FRA RØYKING.**

♦ **Ikke la passasjerer klatre opp i vognen uten hjelp.**

♦ **Det er farlig å trille i trapper og trinn, vær sikker på at du og en hjelper kan bære vekten til vognen og passasjerer. Ikke trill i trinn uten minst to ledsagere.**



## **VIKTIG SIKKERHETSINFORMASJON**



**♦ FØLG SIKKERHETSKONTROLLENE FØR BRUK, SE PLEIE- OG VEDLIKEHOLDINSTRUKSJONENE.**

**♦ Hvis en del er skadet eller ikke fungerer slik den skal, slutt å bruke vognen. Les Pleie- og vedlikeholdsinstruksjonene og kontakt Delichon for råd om nødvendig.**

**♦ Vær forsiktig når bakhjulene er fjernet for å unngå skade på bremsemekanismene; bruk beskyttelsesdekslene som medfølger.**

**♦ La aldri brukeren sitte i vognen uten tilsyn.**

**♦ Ikke overbelast vognen med flere barn eller bagasje. Se tabellen over dimensjoner og grenser på side 6.**

**♦ Ikke la barn leke med eller klatre på vognen.**

**♦ Ingen tilpasninger eller modifikasjoner må gjøres på vognen uten godkjenning fra produsenten.**

**♦ Ikke plasser tunge gjenstander oppå rammen når den skal lagres eller transporteres.**

**♦ Hold vognen ren og i god stand for optimal ytelse – se vedlikeholdsinstruksjoner.**

**♦ DELTA RECLINE ER IKKE EGNET FOR TRANSPORTERING MED PERSON I VOGNEN I ET MOTORKJØRETØY.**

## Beskrivelse

Delta Recline er designet for å gi tilgang til områder der de fleste rullestoler er uegnet; som for eksempel landlige stier.

Stoffsetet til Delta Recline er designet for å gi støtte og komfort til brukeren; det er imidlertid ikke ment som et primært sittesystem, men for sporadisk bruk.

Når man sitter i vognen bør brukeren være under oppsyn til enhver tid.

Alle ledsagere/omsorgspersoner bør være kjent med bruksanvisningen før bruk.

Det følger med hoftebelte og skulderstropper, hoftebeltet skal alltid brukes av sikkerhetshensyn. Fotstropper og en lyskepute er også inkludert.

Bakhjulene har bremses som betjenes med håndspaker på kjørehåndtaket, disse fungerer for å bremse vognen eller stoppe den fra å rulle i en bakke. Bremsespakene er utstyrt med en lås som gjør at bremsene kan brukes til parkering ved å holde dem på når den som triller slipper håndtaket.

Designet tillater enkel og kompakt folding og hurtigutløsning av hjulene for transport (se fig, 2); deksler er inkludert for å beskytte bremsene når hjulene fjernes. Stoffsetet er tilgjengelig i to størrelser for medium ramme, small og medium.

Tyngdepunktet til vognen og brukeren er nær bakakselen for å gjøre det lettere å tippe bakover for å styre og kjøre over hindringer. Akselposisjonen kan justeres for å finjustere balansen for den enkelte brukeren. En fotdrevet stabilisator, **som må utløses når den parkeres**, er montert på baksiden av rammen for å hindre at den tipper.

En bagasje kurv under setet medfølger. Ikke heng bagasjen på håndtaket.

Tar man riktig vare på og vedlikeholder Delta Recline, er vognen designet for å vare i minimum 5 år under normale bruksforhold.

## Tilbehør

Sol- og regntrekk er tilgjengelig for alle størrelser. Regntrekk må brukes sammen med kalesjen. En transportpose er tilgjengelig for å beskytte vognen under lagring eller transport. En kileformet setepute kan brukes for å redusere hoftefleksjon. Dobbelbredde bakhjul og ballonghjul er tilgjengelig for bruk på mykt underlag. Værutstyr, insektsnetting, nakkestøtte i skum, seteforlenger, abduksjonskloss, ryggkile og posisjoneringsruller er også tilgjengelig.

Small, medium & large Delta Recline-vogner kan monteres bak en sykkel ved hjelp av Delta Trail-festet.

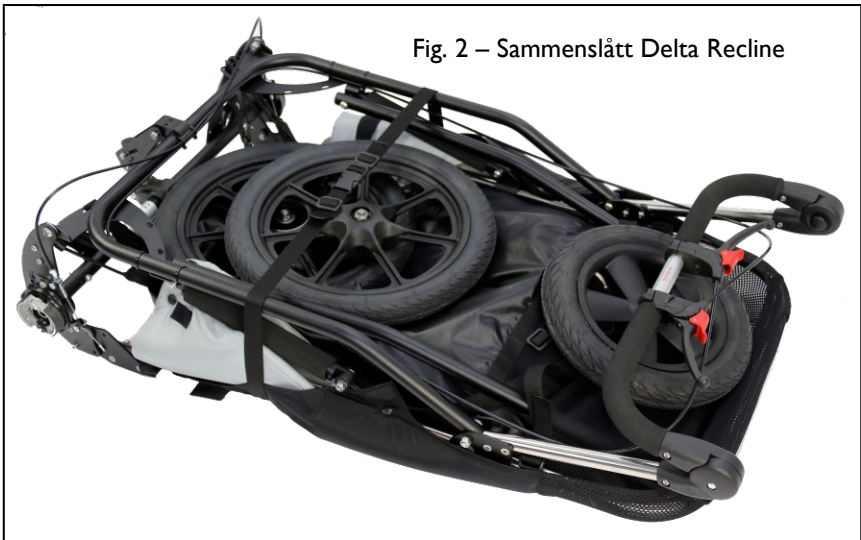

## Dimensjoner og grenser

**MERK:** stoffsetet endres når noen sitter i det; flere brukere kan komfortabelt innkvarteres enn det som antydes av setebredde og dybdemål.

DELTA RECLINE	SMALL	MEDIUM	LARGE
Foldet Str.	87 x 57 x 24.5 cm	87 x 57 x 24.5 cm	110 x 63 x 27.5 cm
Sete til fotstøtte	M1 fotstøtte 23 – 40 cm	Standard fotstøtte 23 – 42 cm  M1 fotstøtte 20 – 37 cm	28 – 48 cm
Setedybde	20 cm	30 cm	40 cm
Maks. Setebredde	28 cm	36 cm	42 cm
Sete til skulder	26 – 46 cm	28 – 48 cm	38-58 cm
Ryggstøtte høyde	65 cm	72 cm	84 cm
Setevinkel (fra horisontal)	35°	30°	30°
Sete til ryggvinkel	90° -110°	90° -110°	90° -110°
Høyde skyvehåndtak	100 – 119 cm	100 – 119 cm	105 – 125 cm

## Instruksjoner for bruk



Se sikkerhetskontroller før bruk (s. 18).

**Fold ut Delta Recline;** plasser den foldede rammen på bakken med håndtaket øverst, løsne festestroppen. Sett hjulene til siden.



Fig. 3

Fold ned håndtaket **først**, ved å trykke inn knappene på innsiden av håndtaket og dreie oppover.

Løft toppen av ryggstøtten og skyv ned gliderne på siden av rammen så langt de går (se fig. 14). Klem endene av festestroppen sammen under setet.

**Tilpasse bakhjulene;** sjekk først at parkeringsbremsene ikke er på. Ta ett hjul, trykk og hold knappen på midten av navet nede og sett inn akselen så langt den går inn i hullet midt på bakhjulet. Slipp knappen.



**DRA I HJULET FOR Å KONTROLLERE AT DET ER SIKKERT FESTET.** Gjenta med det andre hjulet.

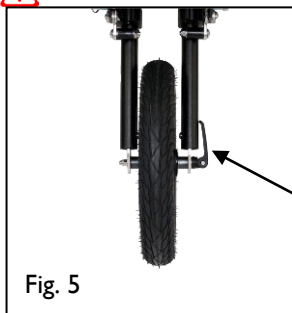

Fig. 4

Utløserknapp for hjul

**Tilpasse forhjulet;** sjekk først at hurtigtløerspaken på forhjulsakselen er utløst (se fig. 5). Plasser endene av akselen inn i forgaflene og lås hurtigtløerspaken.

 **DRA I HJULET FOR Å KONTROLLERE AT DET ER SIKKERT FESTET.**



Hurtigfrigjørings-  
spak i låst posisjon

 **SETT PÅ TIPPESIKRINGEN OG PARKERINGSBREMSENE FØR DU PLASSERER BRUKEREN I VOGNEN.**

**Sette på tippesikringen;** skyv forsiktig ned med foten på det rustfrie stålrøret og vipp det inn i midten slik at det klikker på plass; skyv ned nær bøyingen i røret, ikke på enden.  
**For å felle ned fotstøtten;** trekk i de to ringene på undersiden av fotplaten for å trekke inn de fjærede pinnene og fold ned – pinnene skal løsne lett, ikke vær hardhendt. Slipp ringene for å låse fotstøtten på plass.

**MERK:** Small/MI fotstøtten foldes opp til riktig stilling.

*Det kan hende at høyden på fotstøtten må justeres før bruk – se instruksjoner nedenfor.*

Fotstøtten kan fjernes for å gi mer plass under forflytning inn eller ut av vognen. For å fjerne fotstøtten, trekk i pinnene og brett fotstøtten opp så langt det går. Hold tak i ringene og løft fotstøtten opp parallelt med rammerøret.

Fotstroppene er designet for å være lange nok til å forbli under løkkene på fotstøtten mens du plasserer foten.

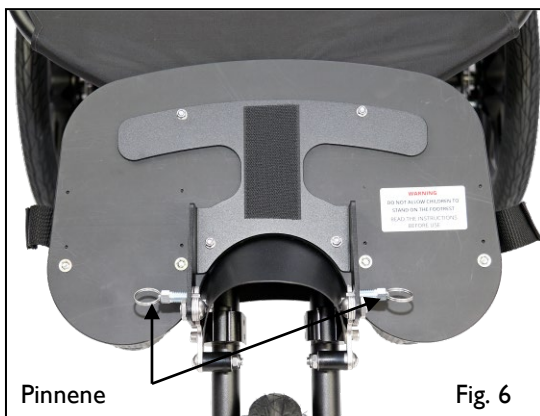

Pinnene

Fig. 6



**For å aktivere parkeringsbremsene;** trekk i bremsespakene og fest den røde låsen inn i det siste hakket. **TEST AT BREMSENE FUNGERER VED Å SKYVE PÅ VOGNEN; BAKHJULENE SKAL VÆRE LÅST.**

Parkeringsbrems



Fig. 7

Justering av ryggstøtten

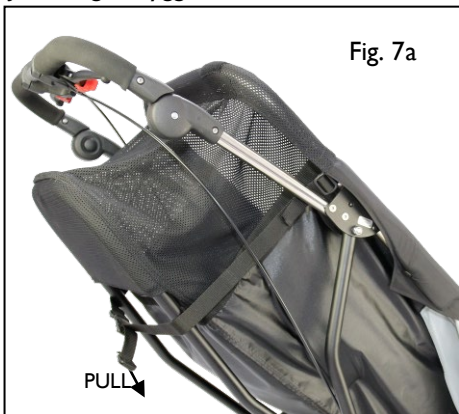

Fig. 7a

Ryggstøtten støttes av en stropp. For å justere lenevinkelen, stram eller løsne stroppen ved å bruke spennen (se fig. 7a).

### Justering av selen

Selen er festet til to spennere i bakre hjørnet av setet; lengden på de to sidene av hoftebeltet kan justeres via disse spennene. Hoftebeltet strammes ved å bruke spennen på hofteputen. Hoftebeltet bør brukes til enhver tid for å holde barnet trygt i vognen.

Skulderstroppene justeres automatisk til riktig høyde når de strammes ved å skyve opp eller ned på ryggstøtten. Skulderstroppene kan

fjernes hvis det ikke er nødvendig ved å trekke paden over spennen og løsne Velcro® borrelåsen. Den nederste delen av skulderstroppen kan gjemmes under setet.

Stroppene kan legges til side når du setter noen inn eller ut av setet ved å bruke Velcro® borrelåsen på endene av stroppene og under hofteputespennen for å feste dem til sideputene og Velcro® borrelåsen til høyre side av dekslet (se fig. 14).

Lyskestroppen plasseres ved å føre den ene enden av hoftebeltet gjennom løkken på forsiden av puten før hoftebeltet festes.

Lyskestroppen festes til setet ved at stroppen går gjennom løkken og festes med spennen (se Fig 8 & 13).

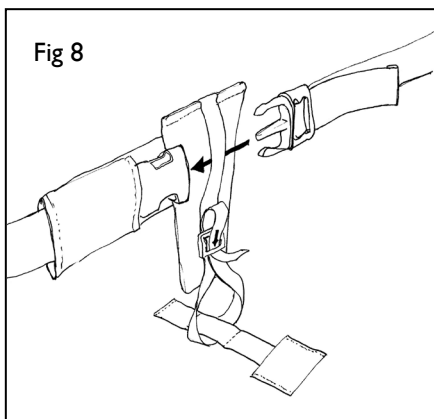

Fig 8

### Justere fotstøttens høyde;

fjern først fotstøtten (se side 8). Løsne fotstøttens justeringsskruer med en 5mm sekskantnøkkel (se fig. 9) og skyv fotstøtteklemmene opp eller ned i rammerørene til ønsket høyde.

Juster posisjonen til klemmene slik at de er høye og fotstøttekrokene er på linje med rammen.

Stram skruene og kontroller at fotstøtten sitter godt fast. Det skal være mindre enn 1mm klaring mellom brakettene på fotstøtten og fotstøttekrokene (se fig. 22 på side 21).

Fotstroppene er designet for å være lange nok til å forbli under løkkene på fotstøtten mens du posisjonerer foten.

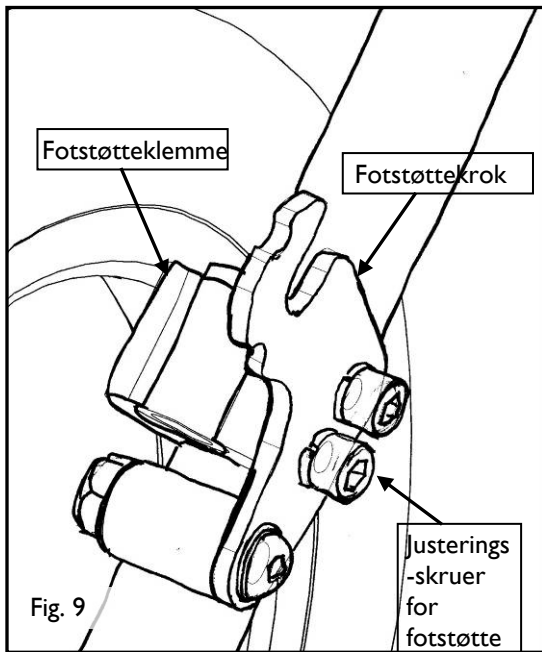

**For å feste kalesjen;** bruk borrelåsen inne i kalesjen for å feste borrelåsen på toppen av ryggstøtten. **Med kalesjen trukket ned,** forsiktig før endene av rammen i hullene og skyv dem inn så langt det går. Hekt endene av strikksnorene å de midtre sporene i den bakre rammebraketten (se fig. 26).

Rammen på kalesjen passer inn i hullene på håndtaksbraketten

Fest strikken til sporet i bakre rammebrakett

Fig. 10



## Sette på regntrekk

Regntrekket passer over kalesjen og holdes på plass av Velcro® borrelås. Stroppen på forsiden av trekket fester seg til borrelåsen under fotstøtten og to borrelåsbånd festes sammen under fotstøtten. Trykknapper på trekket festes til kalesjen for å holde ned sidene.

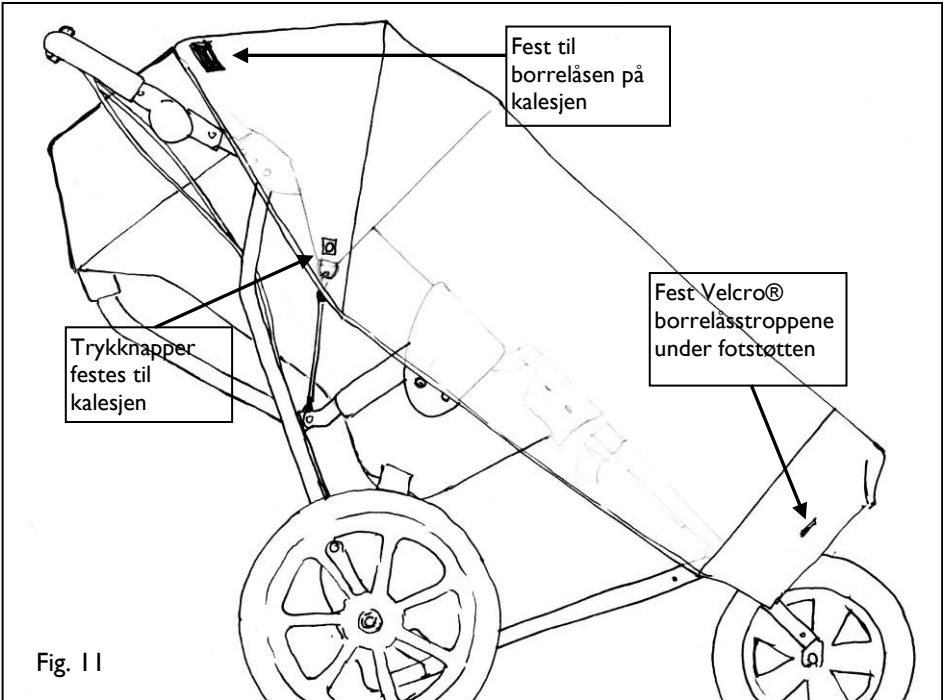

## Montere hodestøtten

Tre de to nederste stroppene gjennom skulderstroppene som vist, fest stroppene til Velcro® borrelåsen på baksiden av hodestøtten, bruk stroppene til å justere høyden på hodestøtten over skuldrene.

De lange stroppene på toppen av hodestøtten går gjennom sporene i ryggen, over ryggstøtten og festes til spennene på baksiden av ryggstøtten.

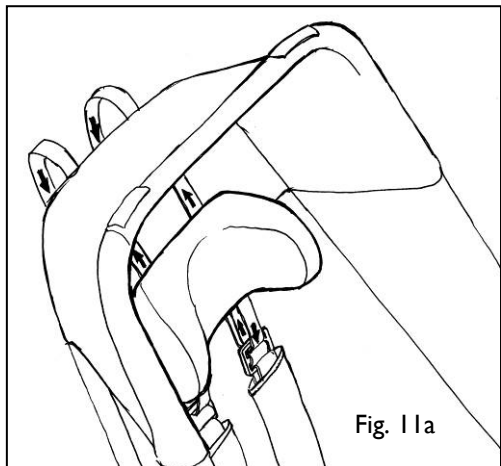

**Sette på abduksjonskloss;** tre Velcro borrelåsen på enden av abduksjonsklossen gjennom den øverste tappen på setet (se fig. 12), deretter gjennom løkken på undersiden av abduksjonsklossen etterfulgt av den fremre tappen; brett borrelåsen tilbake på seg

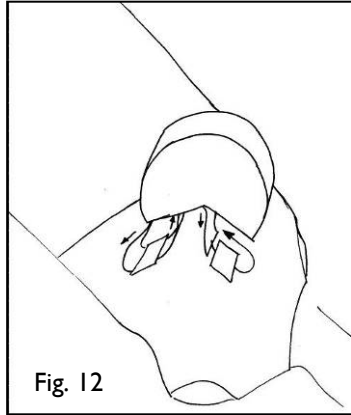

Fig. 12

selv og fest kroken på abduksjonsklossen.

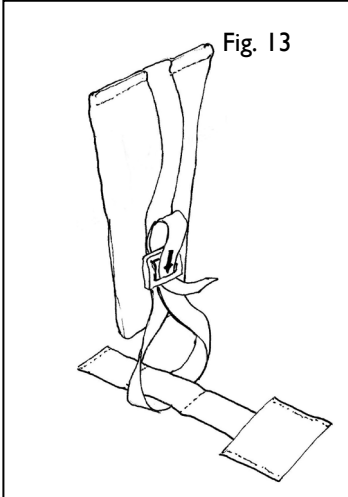

Fig. 13

**Feste skrittputen;** tre stroppen på bunnen av puten gjennom løkken på setet (se Fig 13) og tilbake gjennom båndløkken på bunnen av skrittputen; juster lengden og fest spennen.

Skrittputen kan fjernes hvis nødvendig.

**Montere seteforlenger;** fjern først spennene fra rammereimen og knytstroppen på Delta-setet. Tre stroppene gjennom løkkene på seteforlengelsen og sett tilbake spennene på stropene.

Juster og fest rammereimen.

Fest strikkene fra baksiden av seteforlengelsen, gjennom hullene på baksiden av setet, til utskjæringen på rammen.

Juster knytbandet når vognen er sammenslått.

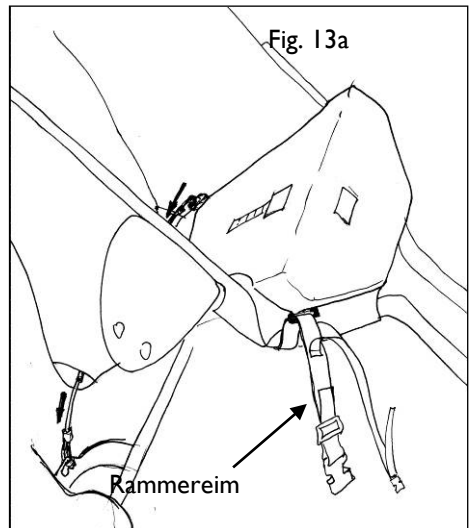
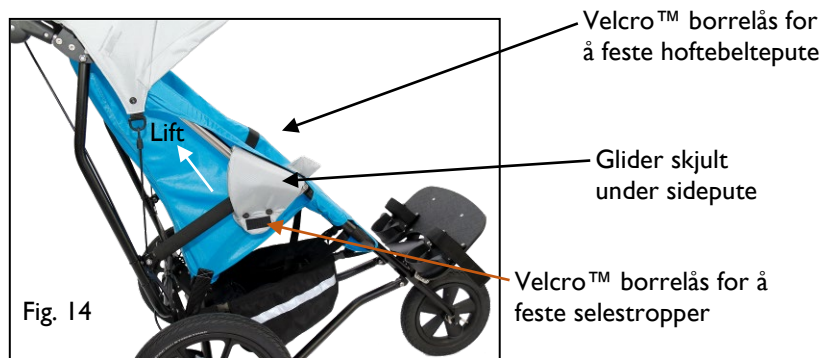

Fig. 13a

Rammereim

**Slå sammen Delta Recline;** løsne først knyttestroppen (dette er den smale stroppen som er festet under de fremre hjørnene av setet). Fold deretter opp fotstøtten - se side 8. Fotstøtten låses i sammenslått posisjon. (Hvis du pakker ned vognen i transportposen, er den enkleste måten å få den inn ved å legge den ned på gulvet og legge vognen oppå – se instruksjonene for transportposen nedenfor.) Fold kalesjen.

Finn glidebryterne som er plassert under putene på siden av rammen (se fig. 14) og skyv dem oppover rammen, vognen vil folde seg. Pass på at sideputene stikker innover i rammen, ellers vil de misformes.



Bruk knappene på innsiden av håndtakene for å folde håndtaket ned mot baksiden av vognen.

Om nødvendig, fjern forhjulet ved å løfte spaken på siden og bakhjulene ved å trykke på den lille knappen i midten av navet. **Parkeringsbremsene må frigjøres for å fjerne bakhjulene.**

**Montere bremsebeskyttelseskapslene;** disse dekker bremsemekanismen

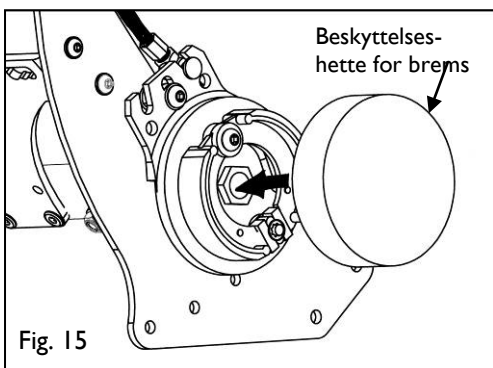

(se fig. 15).

Hjulene kan oppbevares i plassen i midten av den sammenfoldede rammen (i en bag om nødvendig).

Sikre vognen i sammenslått tilstand ved hjelp av knyttestroppen, som er festet under de fremre hjørnene av setet, før over toppen av rammen og klem endene sammen med spennen.

Når den er sammenslått kan Delta Recline trygt løftes i midten av rammen på hver side.

## Transportpose instruksjoner.

Den enkleste måten å få vognen inn i posen på er å åpne transportposen på gulvet og legge vognen oppå den.

## Bruke Delta Strandhjul



### **VIKTIG SIKKERHETSINFORMASJON**



- ◆ **SJEKK AT HJULENE ER SIKRE PÅ RAMMEN FØR BRUK.**
- ◆ **TIPPESEKRINGEN VIL IKKE VÆRE LIKE EFFEKTIV PÅ MYKT UNDERLAG SOM F.EKS SAND; VÆR EKSTRA OPPMERKSOM.**
- ◆ **STRANDHJULENE GJØR VOGNEN FOR BRED TIL Å PASSERE GJENNOM STANDARD DØRÅPNINGER.**
- ◆ **IKKE EGNET FOR BRUK MED DELTA TRAIL.**

## Hjul dobbel bredde - strandhjul

Strandhjulene er festet til vognen med quick releaseaksler som likner på standardhjulene (men lengre). Quick releaseknappen er dypere under utsiden av navet. Pass på at akslene er helt presset ned i navet – de kan være ganske stramme.

## KONTROLLER AT HJULENE ER SIKRE FØR BRUK.



Bakhjulene med dobbel bredde er designet for å spre belastningen på myke underlag og redusere innsynking. De har et lavere trykk enn standardhjul (10 til 15 p.s.i. eller 0.7 til 1 bar) for å spre belastningen ytterligere ved å øke overflaten som er i kontakt med bakken.

Hjulene er designet for å fungere med standardbremsene; når de er nye, kan de gni litt på bremsene til de er kjørt inn.

Strandhjulene er utstyrt med lagre i rustfritt stål og quick releaseaksler; **men bremsetrommelen og bremsene er ikke i rustfritt stål og bør rengjøres etter bruk på stranden (se vedlikeholdsinstruksjoner).**

## Tilpasse ballongstrandhjul

Pass på at akselen er skjøvet helt inn i navet. Sett akselen inn i rammen som du ville gjort med et standardhjul. Roter hjulet for å justere hullene i enden av akselen med hullene i rammen. Sett inn festepinnen og klem fjæren rundt rammerøret.

**MAKSIMALT DEKKTRYKK 4 p.s.i. – se produsentens instruksjoner.**

## JUSTERING AV BAKAKSELPOSISJONEN PÅ DELTA-VOGNEN

Delta Recline har en justerbar akselposisjon for å endre vognens balanse, noe som gjør den mindre "tippende". Delta Recline er designet for å være balansert slik at den er enkelt å manøvrere. Standard akselinnstilling er posisjon 4 på Delta Recline.

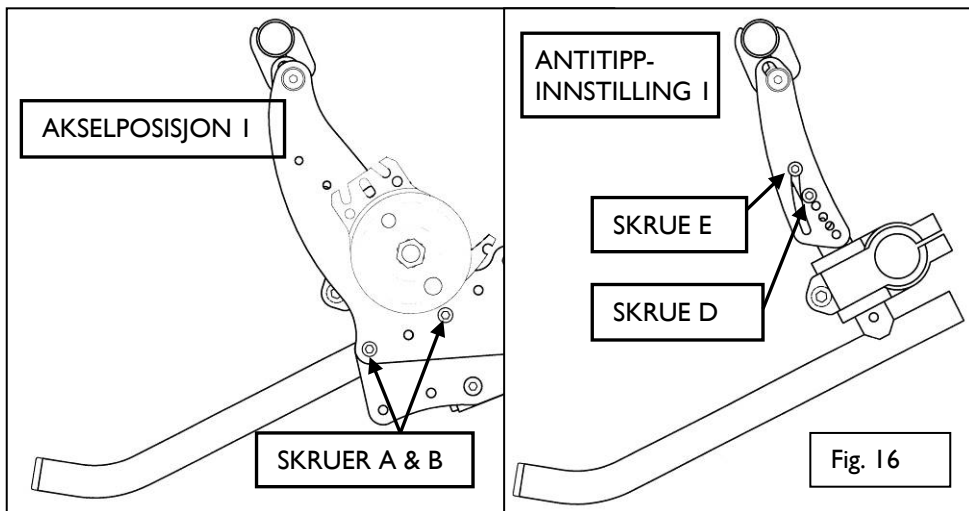

**Justere akselposisjonen;** legg vognen på siden og fjern skruene A & B fra begge sider av rammen.

Det er fem mulige innstillinger; posisjon 1, 3 & 5 er vist i diagrammene. Roter akselenheten for å justere hullene i ønsket posisjon. Skift ut skruene og skivene, en side av gangen.

**Tippesikringen må justeres til riktig posisjon tilsvarende akselen (se s.17).**

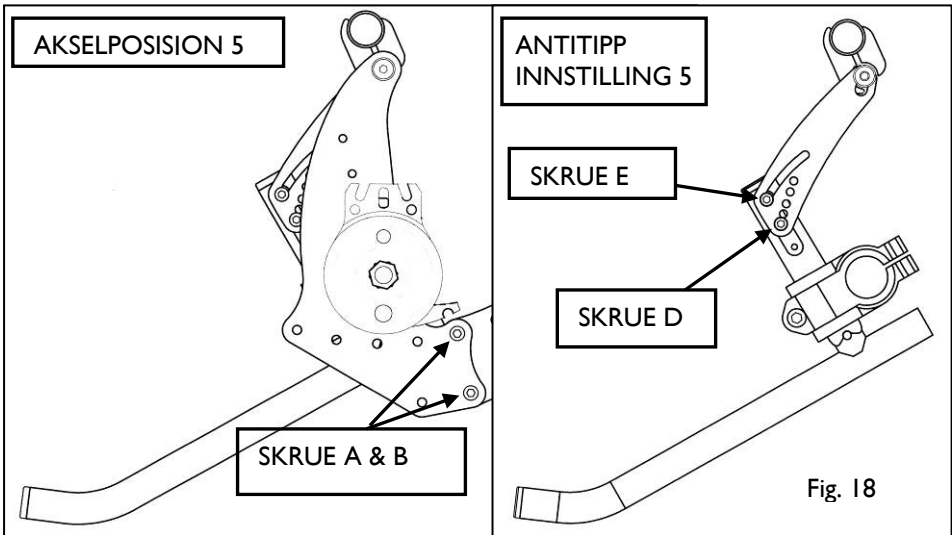
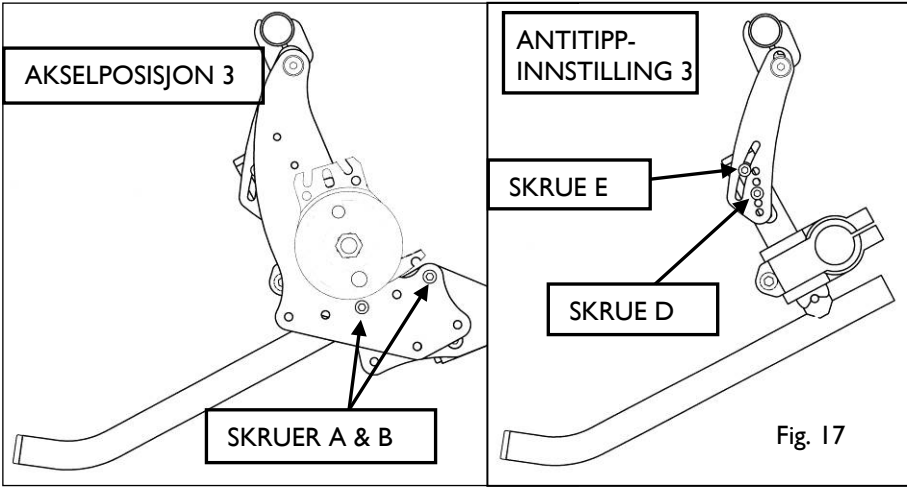



**For å justere tippesikringsposisjonen;** Løsne først skruene C & E. Fjern deretter skruen D; Vær forsiktig så du ikke mister skivene. Roter tippesikringen rundt akselen til posisjon 1-5 for å passe til akselinstillingen. Plasser det aktuelle hullet eller sporet i justeringsplatene og sett inn skruen D; det er avstandsplater mellom justeringsplatene og røret, og vanlige skiver under skruhodet og mutteren (se diagram under). Enden av tippesikringsrøret bør være ca. 22mm fra gulvet når det plasseres på en jevn overflate.

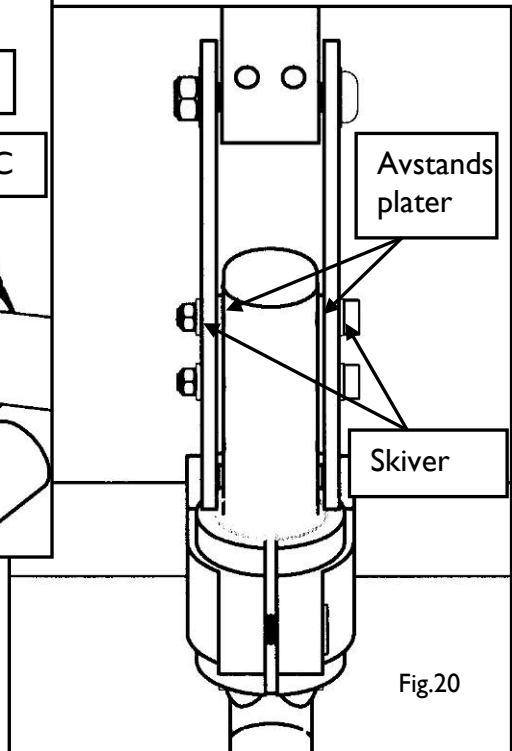
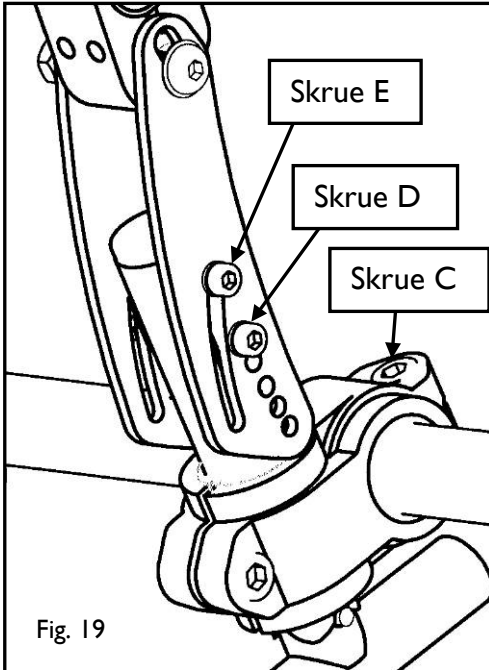

## Garanti

Din Deltavogn har ett år garanti fra levering.

Garantien dekker ikke dekk, slanger, bremseklosser eller skader som er forårsaket av feil bruk eller forsømmelse.

Reservedeler og råd er tilgjengelig fra Delichon Limited. Bevegelige deler som er utsatt for slitasje og som mest sannsynlig må skiftes ut, er dekk, bremsekomponenter, båndstopper og håndtaksjusteringsmekanismer.



**Sjekk før bruk**



### KONTROLLER FØLGENDE FØR HVER BRUK

- ◆ At hjulene er forsvarlig festet (se sidene 7 & 8).
- ◆ At tippesikringen fungerer som den skal og er utplassert før noen settes inn i setet.
- ◆ At parkeringsbremsene fungerer; prøv ved å skyve vognen med bremsene på.
- ◆ At ingen deler ser ødelagte eller løse ut.
- ◆ At dekkene er pumpet til riktig trykk. Lavt dekktrykk vil forårsake ustabilitet og gjøre det vanskeligere å skyve vognen.

## Stell- og vedlikeholdsinstruksjoner

### Rengjøring

Setestoffet, seleputene, bagasjekurven, transportposen, solkalesjen og regntrekket er hovedsakelig konstruert av vanntette stoffer som kan svampes med såpevann, børstes med myk børste og/eller spyles. Skyll eventuelt av med såpevann.

Setestoffet, seleputene og bagasjekurven kan maskinvaskes på 30°C til 40°C. Vask dem i nettingvaskepose.

### IKKE STRYK ELLER TØRK I TØRKETROMMEL.

Rammen, hjulene og fotstøtten kan rengjøres ved å bruke varmt såpevann og svamp, myk børste og/eller spylers. Skyll med rent vann og fjern bakhjulene slik at bremsene tørker.

Hvis vognen skulle utsettes for saltvann, vask av så snart som mulig med ferskvann for å redusere korrosjon.

Beskyttelse av metalldelene til bremsemekanismen med et vannavstøtende middel som Duck Oil® anbefales for å forlenge levetiden men unngå å få dette på bremseklossene eller tromlene.

### Dekk

Standard dekk bør pumpes til mellom 20 og 30 p.s.i. (1.4 og 2 bar). Strandhjuldekk bør pumpes til mellom 10 og 15 p.s.i. (0.7 og 1 bar ca.). En fotpumpe eller sykkelpumpe med riktig adapter (liknende størrelse som terrengsykkel) kan brukes. Et punkteringsbeskyttelsesmateriale som 'Green Slime®', som kan kjøpes fra de fleste sykkelbutikker, kan brukes. Reservedekk og slanger kan kjøpes fra sykkelbutikker eller Delichon Limited. Punkteringsbestandige dekk er tilgjengelig fra Delichon Ltd. Ballonghjuldekk maksimalt trykk er 4 p.s.i. – se produsentens instruksjoner.

### Justering av bremsene

Ettersom bremseklossene slites, vil justering være nødvendig. For å justere bremsene, løsne låsemutteren på parkeringsbremsejusteringen (se fig. 21) og skru ut justeringen litt, sjekk bremsene på nytt og juster videre om nødvendig. Når tilfredsstillende parkeringsbremsefunksjon er oppnådd, stram låsemutteren.

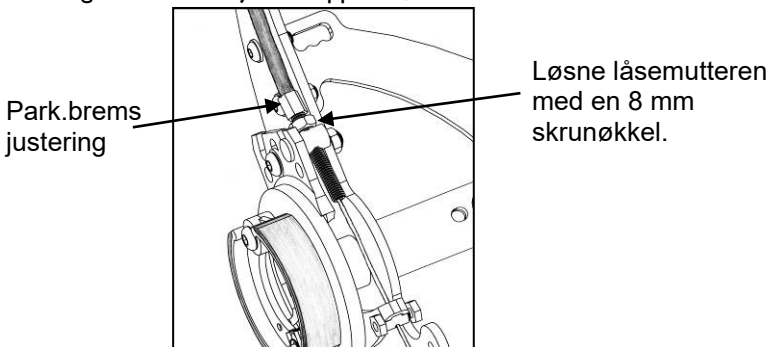

## Regelmessige kontroller

Delta-vognen bør inspiseres av en kompetent person hver 6. måned for justeringer og slitasje. Følgende elementer bør kontrolleres:

- ◆ Parkeringsbremsjustering, bremsekabel og bremseklosser er slitt eller skadet.
- ◆ Antitippfunksjon og sikker låsing er på plass; når utplassert skal enden av tippesikringen være ca. 22 mm fra bakken.
- ◆ Sikre hurtigtutløserhjulene.
- ◆ Slitasje på foldeskjøter. Hvis det er for stor bevegelse i skjøtene, ta ut en skrue for å inspisere polymerlageret som beskytter aluminiumskjøten mot festeskruen. Lagrene kan byttes ved behov.
- ◆ Slitasje på håndtaksjusteringens clutchmekanisme. Når håndtaket ikke låses sikkert, bør justeringene skiftes ut.
- ◆ At alle skruer og fester er sikre; foldeskjøtefester bør ikke strammes for mye.
- ◆ Tilstand og sikker feste av skummet som dekker håndtaket til ryggstøtten.
- ◆ Dekkslitasje og lufttrykk.
- ◆ Sikkert feste av fotstøtte; juster høyden om nødvendig.
- ◆ Sjekk tilstand av sele og fotstropper; erstatt om nødvendig.

Reservedeler er tilgjengelig fra Delichon og leveres med monteringsinstruksjoner.



**Hvis en del er skadet, løs eller ikke fungerer som den skal, må du slutte å bruke vognen før den er utbedret.**

## Feilsøking

Problem – Delta-vognen vil ikke utfoldes.

Handling – Pass på at du folder ut håndtaket først.

Problem – Hjulene sitter fast og kan ikke tas av for sammenslåing.

Handling – Kontroller at parkeringsbremsene er utløst.

Problem – Fotstøtten faller av.

Handling – Juster fotstøttekrokene slik at de er i lik høyde og avstand mellom dem og fotstøtten er 1 mm eller mindre (se fig. 22)

Problem – Bremsene sitter fast når bremsespaken slippes.

Handling – Smør bremsemekanismen med fett (se fig. 23).

Problem – Bakhjulene låser seg ikke på plass.

Handling – Trykk hjullagrene så langt inn i hjulet som det går.

MERK: Monteringsklemmer for fotstøtte må være på den rette delen av gaflene under bøyen!

Fig. 22

Juster monteringsklemmene slik at avstanden mellom fotstøttekrokene og fotstøttebrakettene er mindre enn 1mm.

Klemmer

Sørg for at monteringsklemmene er i lik høyde på rammen.

Påfør fett mellom cammen og enden av bremseskoene. Vær forsiktig så du ikke får fett på bremsklossene til bremsetrommelen.

## Ta av trekk for vask eller utskiftning

Se nøye på hvordan setet er festet til rammen før og under demontering for å gjøre det enklere å bytte. Legg merke til hvordan stroppene og strikksnorene er tredd.

Toppen av setestoffet passer over rammen, det meste av brukers vekt støttes av denne delen. Sidene og fronten av setestoffet er festet til rammen med trykknapper.

Mellom setets fremre hjørner er det en båndstropp som skal passere rundt rammen og festes godt under. Den smale stroppen er knytebåndet for å sikre rammen når den er sammenslått.

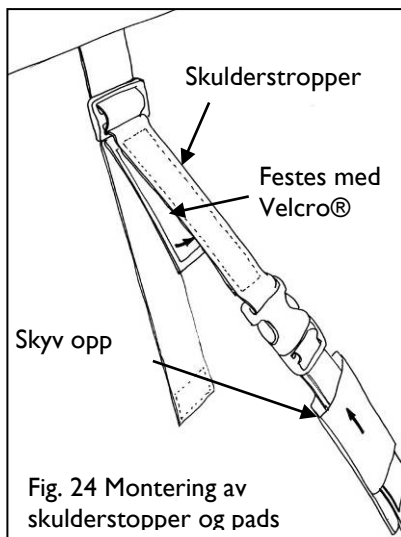

Fig. 24 Montering av skulderstropper og pads

Rundt rammen, nær håndtaket, er det stropper på hver side som sørger for justering av reclinefunksjonen – de må festes til rammerøret med spennene.

Hoftebeltet og skulderstroppene tres gjennom en spenne i bakre hjørne av setet (se fig. 25).

De bakre hjørnene holdes på plass med strikksnore som går gjennom båndløkkene på setet og hektes fast i snorene i rammebrakettene. Sporene er i akseljusteringsplaten på Delta Medium og på den bakre rammebraketten på Delta Large (se fig. 26). De indre lagene på setesidene har D-ringer som også er festet med strikk til samme sted på rammen.

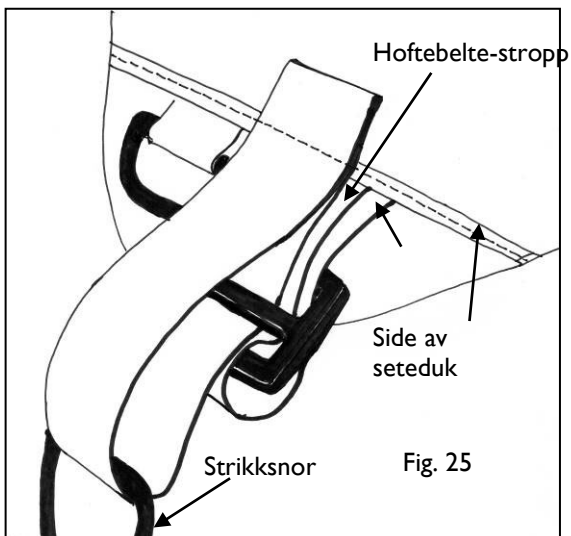

Fig. 25

Fig. 26



Produsert av  
**Delichon Limited**  
1 The Clayfields  
Sandleheath Industrial Estate  
Old Brickyard Road  
Fordingbridge  
Hampshire  
SP6 1PA  
**UK**

**e-mail: [office@delichon.uk](mailto:office@delichon.uk)**

**Nettside: [www.delichon.uk](http://www.delichon.uk)**

**Tel. +44 (0)1725 519 405**

EU Autorisert Representant  
**Delichon Europe Ltd**  
Century House  
Harold's Cross  
Dublin 6W  
Dublin  
Ireland

**e-mail: [eu@deltabuggy.com](mailto:eu@deltabuggy.com)**

Din Delta Recline har et unikt serienummer, som du finner på en sølvetikett på bakakselen – vennligst oppgi dette nummeret når du kontakter Delichon angående din vogn.

 Hvis en Delta skal kastes, må alle komponenter og materialer resirkuleres eller avfallshåndteres på riktig måte, i samsvar med nasjonale forskrifter.