



Zitzi
Active

Bruksanvisning

Bruksanvisning, monterings-/justeringsanvisning,
service og vedlikehold samt avfallshåndtering



Denne bruksanvisningen refererer til sittesystem Zitzi Active med tilbehør. For fullstendig oversikt over tiltenkt tilbehør, se produktets bestillingsunderlag.

Innholdsfortegnelse

Produsent	3	Justering av rygg med innstillingsspak.....	18
Spesialtilpasning	3	Hoftebelte.....	19
Introduksjon	4	Bolsele.....	20
Innledning	4	Brystbelte.....	21
Korrespondanse - merking.....	4	Hodestøtte.....	21
CE-merking - klassifisering.....	4	Ankelstøtte.....	22
Samsvarserklæring.....	4	Fotreim.....	22
Tiltenkt bruk.....	4	Armstøtte fra rygg	23
Symboler.....	5	Støttebord.....	24
Produktmerking	6	Fotstøtte hel.....	25
Sikkerhetsinstruksjoner	7	Delt fotstøtte med kuleledd.....	26
Opplæring og kvalifikasjoner	8	Leggstøtte.....	27
Advarsler/Forholdsregler	8	Knestøtte.....	28
Sjekk før bruk.....	9	Støttehåndtak.....	29
Begrensninger	9	Kjørebøyle.....	29
Gjenværende risiko.....	10	Understell Flipper G2	30
Godkjente kombinasjoner	10	Oppsummering og oppfølging.....	32
Avvik/hendelser	10	Vedlikeholds- og rengjøringsinstruksjoner.....	33
Teknisk data	11	Kontroller før bruk	33
Tilpasning og spesialtilpasning	12	Service og vedlikehold	34
Monterings- og justeringsanvisninger	13	Resirkulering.....	35
Justering av seteposisjon.....	14	Avfallshåndtering.....	38
Montering/demontering av rygg.....	15	Garanti og retur.....	38
Justering av ryggvinkel.....	16	Revisjon.....	39
Justering av ryggghøyde.....	17		
Justering av ryggdybde.....	17		

Produsent

Produktet er produsert av Anatomic Sitt i Norrköping AB

Postadresse	Anatomic Sitt AB, Box 6137, SE-600 06 Norrköping
Besøksadresse	Anatomic Sitt AB, Terminalgatan 1, 603 61 Norrköping
Telefon	011-161800
E-post	info@anatomicsitt.com
Nettside	anatomicsitt.com
Instruksjonsfilmer	youtube.com/anatomicsitt
Følg oss på	facebook.com/anatomicsitt

Eudamed-registreringsnummer/SRN: SE-MF-000002240

Spesialtilpasning



Kryss av i ruten ved eventuell spesialtilpasning av produktet.

CE-merkingen slutter å gjelde for spesialtilpassede produkter.



Introduksjon

Innledning

Gratulerer med valg av hjelpemiddel. Vi håper du vil få stor glede av å bruke dette produktet. For at du skal få mest ut av produktet på en trygg og sikker måte, er det viktig at du leser denne bruksanvisningen nøye. Dette gjelder alle personer i brukerens nærhet.

Ta vare på bruksanvisningen for fremtidig bruk. Nye utgaver kan lastes ned fra vår hjemmeside: www.anatomicsitt.com. Revisjon er på forsiden sammen med datoen.

Korrespondanse - merking

På produktetiketten finnes produktets artikkelnummer samt serienummer (hovedprodukt) eller LOT-nummer (tilbehør). Disse numrene skal angis ved korrespondanse med Anatomic Sitt angående produktene. Du finner produktetiketten på innsiden av setet.

CE-merking - klassifisering

Hjelpemiddelet med dets tilbehør er et CE-merket medisinteknisk produkt, klasse I i henhold til klassifiseringsreglene i vedlegg VIII (EU) 2017/745.

Samsvarserklæring

Produktet oppfyller kravet for medisintekniske produkter i henhold til forordning (EU) 2017/745 om medisintekniske produkter. Se aktuell EU-samsvarserklæring om overenstemmelse for produktvarianter og tilbehør, se www.anatomicsitt.com/dokument

Tiltenkt bruk

Zitzi Active er et dynamisk sittesystem for barn og unge med sitteutfordringer som trenger å sitte oppreist under aktivitet eller arbeid. Sittesystemet er ment for å bruke sammen med understell fra Anatomic Sitt Norrköping AB. Zitzi Active er et gjenbrukbart produkt.

Symboler

 <p>Dette symbolet finnes i bruksanvisningen og gjør leseren oppmerksom på f.eks viktig sikkerhetsinformasjon m.m.</p>	 <p>Angir batchnummeret til produksjonen slik at batch kan identifiseres.</p>
 <p>Dette symbolet indikerer eventuell klemfare.</p>	 <p>Angir at produktet er et medisinteknisk produkt.</p>
 <p>Instruksjoner og tips som forenkler bruken av produktet.</p>	 <p>Angir produsentens referansenummer/ artikkelnummer slik at utstyret kan identifiseres.</p>
 <p>Angir at bruksanvisningen alltid bør leses før bruk. Nettadresse indikerer hvor dokumentet befinner seg elektronisk.</p> <p>www.anatomicsitt.com</p>	 <p>Angir produsentens serienummer slik at et spesifikt medisinteknisk produkt kan identifiseres.</p>
 <p>Angir at bruksanvisningen bør leses for å få viktig sikkerhetsinformasjon om f. eks advarsler som ikke finnes på etiketten til utstyret.</p>	 <p>Unik produktidentifikator som muliggjør entydig identifikasjon av spesifikke medisintekniske produkter.</p>
 <p>Angir produsenten av det medisintekniske utstyret som definert i (EU) MDR 2017/745. Kan også brukes med produksjonsdato.</p>	 <p>Indikerer at produktet er CE-merket i henhold til gjeldende EU-direktiver.</p>
 <p>Indikerer datoen da det medisintekniske produktet ble produsert.</p>	

Produktmerking

Etikett på hovedprodukt

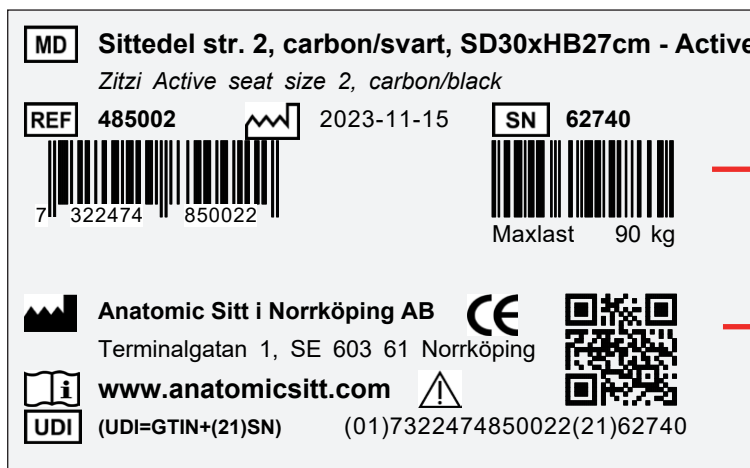

→ Produktnavn

→ Strekkode (REF/SN) eller EAN-kode

→ UDI-transportør: QR-kode

Etikett på tilbehør

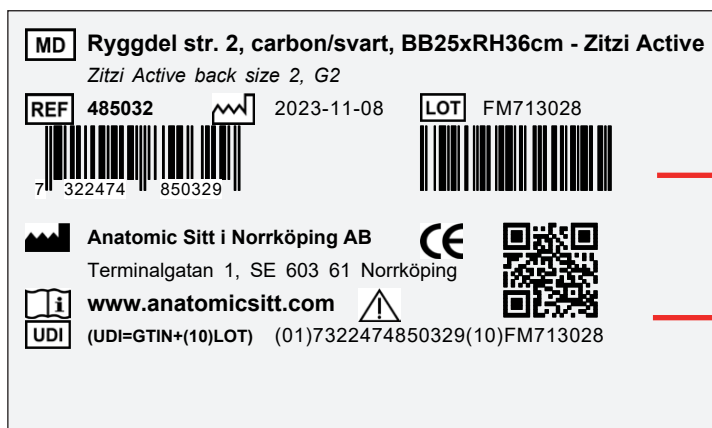

→ Produktnavn

→ Strekkode (REF/LOT) eller EAN-kode

→ UDI-transportør: QR-kode

Sikkerhetsinstruksjoner

Opplæring og kvalifikasjoner

- Montering, service og resirkulering skal alltid utføres av kvalifisert fagpersonell (tekniker på hjelpemiddelsentral eller tilsvarende).
- Vedtak om tilpasning/spesialtilpasning skal gjøres av kompetent medisinsk personell og utføres av kvalifisert fagpersonell (tekniker på hjelpemiddelsentral eller tilsvarende).
- Innstillinger, justeringer samt utprøving av hjelpemiddelet skal alltid utføres av kvalifisert medisinsk personell (fagperson på hjelpemiddelsentral eller tilsvarende).
- Hjelpemiddelets forskriver eller person med tilsvarende kompetanse og kunnskap om brukeren og hjelpemiddelet skal alltid foreta en risikovurdering før bruk.

Advarsler og forholdsregler



Les alltid bruksanvisningen før bruk.



Innstillinger skal kun utføres av kvalifisert fagpersonell. Det er kun tillatt å gjøre innstillinger på den måten som beskrives i denne bruksanvisningen.



Sjekk produktet for feil og mangler før det leveres ut til bruker.



Den som foreskriver hjelpemiddelet er ansvarlig for å instruere brukeren og/eller andre personer i dets nærmiljø hvordan produktet anvendes på en sikker måte. Funksjonskontroller alltid produktet før bruk.



Hjelpemiddelets forskriver eller person med tilsvarende kompetanse og kunnskap om brukeren skal balansere det valgte setet for å sikre at eventuell tipperisiko utelukkes.



Når Active brukes sammen med Flipper/Flipper G2 eller Flipper Flex/G2 skal rammeforlengelse brukes for å motvirke tipperisiko.

-  Justeringer skal kun utføres slik som beskrevet i denne bruksanvisningen.
-  Etter all monterings- justerings eller servicearbeid skal alle festeskruer og muttere kontrolleres og strammes.
-  Sørg alltid for at sittesystemet sitter ordentlig fast i understellet før brukeren plasseres i sittesystemet! En sikkerhetsstropp leveres med setet med hensikt å strammes fra setets ryggprofil og rundt understellets kjørebøyle. Denne stroppen må alltid brukes sammen med Adaptersystem Small. Sørg for at denne stroppen er stabil og stram.
-  Bruk aldri fotplaten ved inn- og utstigning fra hjelpemiddelet.
-  Overbelast aldri hjelpemiddelet, se avsnitt Begrensninger for maksimal belastning.
-  Vær oppmerksom på at dersom brukeren tar tak i gjenstander utenfor hjelpemiddelet eller lener seg for langt ut fra hjelpemiddelet, kan det oppstå en forskyvning av tyngdepunktet som kan føre til økt risiko for å velte.
-  Løft alltid i understellet - aldri i sittenheten.
Løft aldri hjelpemiddelet med brukeren i.
-  Utfør aldri service mens produktet brukes.
-  La aldri brukeren være uten tilsyn når hjelpemiddelet er i bruk.
-  Sjekk alltid brukeren for rødhet eller trykkmerker.

Sjekk før bruk

Inspeksjon og kontroll skal utføres før hver bruk i henhold til punktene nedenfor:

- Kontroller produktet og dets tilbehør for løse deler, slitasje og skader. Sjekk spesielt skruer og muttere, samt knotter.
- Kontroller at setet er godt festet til understellet.
- Kontroller produktets stabilitet.
- Kontroller produktets bevegelige funksjoner, som ryggvinkel for mobilitet og låsing.
- Kontroller belter og seler for slitasje, funksjon og feste.

Dersom det oppdages feil og mangler. Ikke bruk produktet. Kontakt din distributør av hjelpemiddelet for hjelp.

Begrensninger

Maks. belastning

Den høyeste belastningsvekten er 75 kg og gjelder for alle størrelser.

Med belastningsvekt menes den maksimale vekten som sittesystemet kan utsettes for, for eksempel bruker og evt. annen vekt.

Levetid

Produktets forventede levetid er 5 år ved normal bruk i henhold til produktets tiltenkte formål, forutsatt at instruksjonene i denne bruksanvisningen følges. Den faktiske levetiden kan imidlertid variere avhengig av hvor hyppig og intensivt produktet brukes, men er maks. 10 år.

Gassfjærer

Om produktet skal lagres over en lengre periode, vurder følgende:

Gassfjærer bør brukes regelmessig for å opprettholde sin funksjon. Når produktet ikke brukes må gassfjæren aktiveres minst en gang hver 6. måned. I tillegg bør de lagres på en slik måte at gassfjærstangen er rettet nedover, ellers kan gassfjærens forsegling gå i stykker og den slutter å fungere.

Gjenværende risiko

Vær oppmerksom på at produktet og dets tilbehør er riktig innstilt slik at brukeren ikke opplever ubehag eller får skader under bruk. Hvis dette skjer, foreta justeringer eller installer passende tilbehør.

Godkjente kombinasjoner

For at produktet skal beholde sin CE-merking, må hjelpemiddelet kun leveres med tilbehør og reservedeler levert av Anatomic Sitt AB. Se produktets bestillingsdokumentasjon for mulig tilbehør og reservedeler.

Produktet kan imidlertid utstyres med CE-merkede belter/seler og hodestøtter/nakkestøtter fra en annen leverandør med CE-merking dersom punktene nedenfor er oppfylt:

- Det skal fremgå klart av tredjeparts dokumentasjon at kombinasjonen er mulig og godkjent (at tredjeparts produkt er ment å brukes på manuelle rullestoler eller modulære sittesystemer og at tredjeparten godkjenner bruk på andres sittesystemer)
- At sittesystemets originale festepunkter benyttes og at belter/seler og hodestøtter/nakkestøtter festes til festene som er beregnet på dette sittesystemet fra Anatomic Sitt AB. Festene må passe til gjeldende tredjepartsprodukt. Ingen innvirkning/justering kan gjøres på noen av produktene for å muliggjøre kombinasjonen.
- Monteringsanvisning for hodestøtter og belter/seler fra Anatomic Sitt AB skal følges og finnes under avsnittet "Monterings- og justeringsanvisning" i denne bruksanvisningen. Ingen andre produkter eller tilbehør kan derfor kobles til tredjepartsproduktet.

Merk at det alltid skal gjennomføres en risikovurdering når produkter fra ulike leverandører kombineres. Produktet må aldri være farlig for brukeren eller personer i nærheten.

Avvik/hendelser

Ved funksjonsfeil, kontakt hjelpemiddelsentral eller forhandler/produsent.

Dersom en hendelse inntreffer som kan ha ført til alvorlig skade, må det rapporteres til Anatomic Sitt AB og landets myndighet. Produktet skal også sendes til Anatomic Sitt i nåværende tilstand for videre undersøkelse.

Teknisk data

Zitzi Active

	Str. 1	Str. 2	Str. 3	Str. 4	Str. 5
Setedybde (cm) (D)	25	30	35	40	45
Hoftebredde (cm) (E)	22	27	32	35	40
Bolbreite (cm)* (A)	22	25	29	33	37
Bolstøtتهøyde (cm) (F)	28 - 33	32 - 40	38 - 44	43 - 50	43 - 50
(Bolstøttemål gjelder uavhengig av hvilken setestørrelse som velges)					
Rygghøyde (cm) (B)	32	36	41	46	52
Rygprofil lengde (cm)(C)	39	45	53	59	59
Hofteinkeljustering	32°	38°	38°	38°	38°

* Bolbredden er fleksibel + 3 cm (Med brystbelte også - 3 cm)

Hellingen på setet er 15° fremover

Abduksjon: Alle størrelser 28°

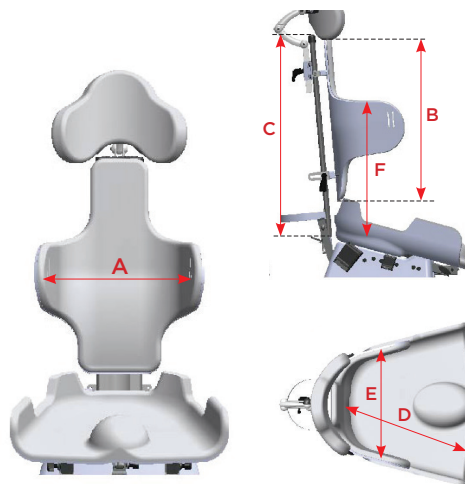

ARMSTØTTE FRA RYGG

Mål	A	B	C
Str. 1	240 - 340 mm	75 mm	230 mm
Str. 2	280 - 440 mm	75 mm	230 mm
Str. 3	280 - 440 mm	75 mm	330 mm

HODESTØTTE

Str.	A	B
Hodestøtte str. 1	220 x 150 mm	
Hodestøtte str. 1 lang	280 x 160 mm	
Hodestøtte str. 2	240 x 190 mm	
Hodestøtte str. 2 lang	280 x 210 mm	

FOTSTØTTEPLATER

	A x B
Hel str. 0	310 x 255 mm
Hel str. 1	315 x 195 mm
Hel str. 2	345 x 225 mm
Hel str. 3	380 x 260 mm
Hel str. 4	380 x 300 mm
Hel str. 5	430 x 310 mm
Hel str. 6	480 x 310 mm

	A x B
Delt str. 2	160 x 220 mm
Delt str. 3	180 x 255 mm
Delt str. 4	180 x 305 mm

Størrelse	1	2	3	4	5	6
Fotstøttestag profilengde (cm)	25	30	35	35	40	40

STØTTEHÅNDTAK

Mål (cm)	B	H
Støtتهåndtak str. 1	32	32
Støtتهåndtak str. 2	37	37
Støtتهåndtak str. 3	42	42
Støtتهåndtak str. 4	47	47

STØTTEBORD

Støtتهbord	A	B	C	D
Str. 1	380	450	230	260
Str. 2	430	510	260	300
Str. 3	490	580	300	340
Str. 4	540	640	330	380

KNESTØTTE

Mål (cm)	A	B
Knestøtته str. S	27	7
Knestøtته str. L	30	12

Tilpasning og spesialtilpasning

Anbefalinger

Hver gang produktet endres på noe vis må en vurdering gjøres om det er en tilpasning eller spesialtilpasning.

En tilpasning er en endring som gjøres innenfor rammene for produktets CE-merking. Alt annet er spesialtilpasning. Tilpasninger kan kun gjøres av en kvalifisert fagperson og skal alltid utføres på en profesjonell måte.

Tillatte tilpasninger innenfor rammen av CE-merking

Lengden på fotstøtteprofilen kan forkortes for bedre å passe brukeren.

Risikoanalyse

Merk at en risikoanalyse alltid skal gjøres, både ved tilpasning og ved spesialtilpasning av et hjelpemiddel. Produktet må aldri være farlig for brukeren eller personer i dets nærhet etter tilpasning.

Merking

Produktet skal gis informasjon om at det er en tilpasning til en spesifikk bruker, slik at det ikke kan forveksles med et standardprodukt.

Monterings- og justeringsinstruksjoner

Montering skal alltid utføres av kvalifisert fagpersonell (tekniker på hjelpemiddel-sentral eller tilsvarende). Instruer brukeren og/eller andre personer i dets nærmiljø om produktets funksjoner for at hjelpemiddelet skal kunne brukes på en sikker måte.

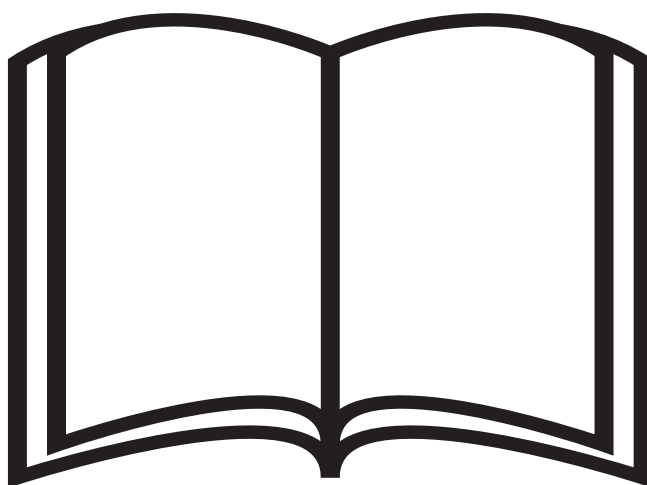

Verktøynøkkelen (4 mm sekskantnøkkel) som trengs for å utføre de fleste justeringer er integrert i toppen av ryggprofilen som du finner på stolryggen.

! Verktøyet skal sitte i profilen når det ikke er i bruk for å være en beskyttelse mot toppen av ryggprofilen og alltid være tilgjengelig for justeringer

Det følger også med en løs Torxnøkkel T-25)



Justering av seteposisjon

Forskyving av setet

Setedelen har to posisjonsalternativer: standard montering (posisjon 1) eller bakre posisjon (posisjon 2). Forskjellen er at setet flyttes 2,5 cm bakover i posisjon 2. Bytte mellom de to posisjonene gjøres ved å løsne de fire skruene og flytte setet til ny posisjon. Stram skruene skikkelig.

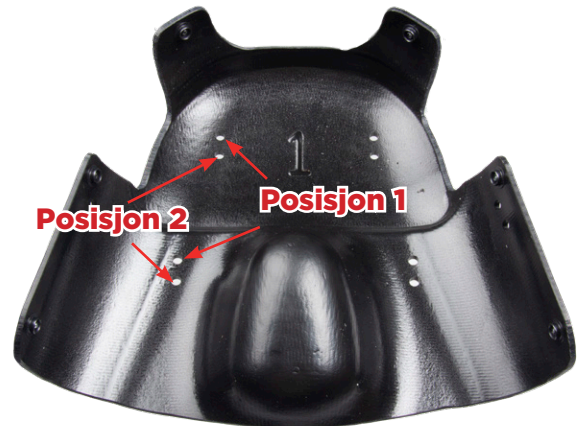

Tilpasning med sittegroppspute

Sittegroppsputen kan også tas av, slipes eller erstattes med annet materiale.

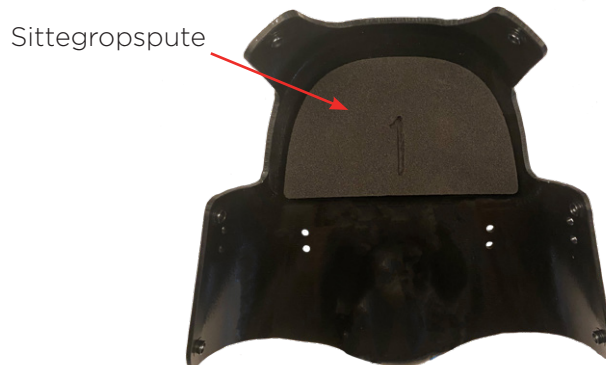

Montering/demontering av rygg

Ryggens innfesting består av 4 skruer.

Skyv ryggprofilen ned i kantpinnen og trekk de fire medfølgende skruene (merket rødt på bildet).

Ryggen havner automatisk i riktig posisjon ved hjelp av stopperen i ryggprofilen.



Justering av ryggvinkel



Påfør først låsetappen i aktiveringsmodus ved å trekke den rett ut og deretter oppover. For å justere vinkelen på ryggstøtten trykker du tappen nedover, deretter frigjøres ryggstøtten slik at du kan stille den i ønsket posisjon. Når du har nådd ønsket vinkel slipper du tappen igjen.



Det er svært viktig at tappen plasseres i en barnesikker posisjon, hvilende nedover, etter justering av ryggvinkelen.



Justering av ryggghøyde



- Løsne skruene A og grepene B iht. bildet på begge sider av ryggprofilen.
- Juster høyden.
- Plasser ryggen slik at du utnytter ryggens integrerte korsryggstøtte.
- Stram skruene og grepene.



Justering av ryggdybde



- Løsne grep B iht. bildet på begge sider av ryggprofilen.
- Juster rygg i dybdeseksjon C til ønsket dybde.
- Stram grepet.



Justering av rygg med innstillingsspak

For at brukeren skal komme ordentlig inn i setet, må korsryggen kanskje skyves tilbake mot ryggprofilen. Justeringsspaken er et alternativ for å enkelt og raskt justere dybden på korsryggen når brukeren sitter.

Montering

- Begynn med å montere de vedlagt stoppskruene (4) med stoppskruer (5) i profilen under det nederste ryggfestet på hver side.
- Skru løs spakgrepet (3) som sitter på det nederste ryggfestet. Sargsprinten for spaken går nå ned og stopper på stoppsargsprinten som ble montert.
- Monter justeringsspaken (1) i ryggstøtten på begge sider med de nye lengre spakgrepene (3) og skivene (2) inkludert i setet. Velg hullet i justeringsspaken slik at den peker nedover når justeringen av korsryggen er fullført.

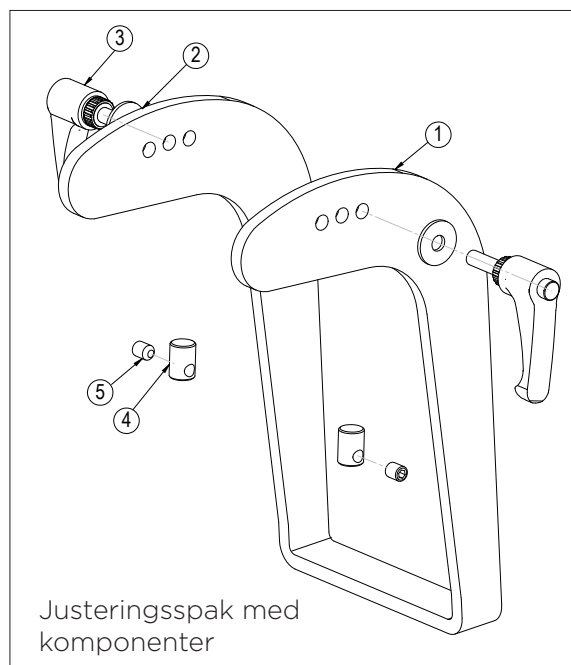
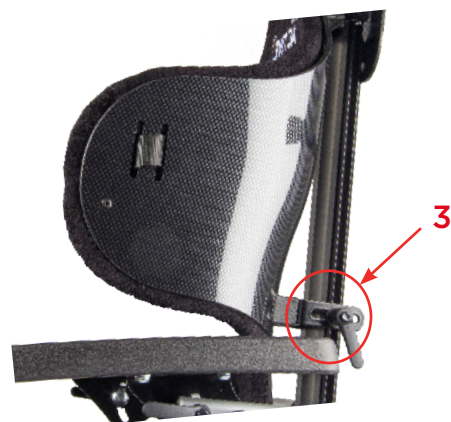

Justering

Løsne spakene (3) litt på begge sider av korsryggstøtten.

Juster korsryggen i dybden med justeringsspaken (1) til en forhåndsbestemt dybde (snu spaken helt ned). Lås baksiden med grepene (3) på høyre og venstre side.

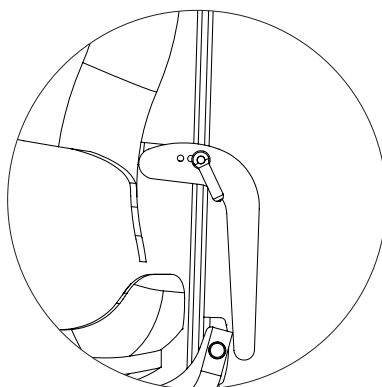
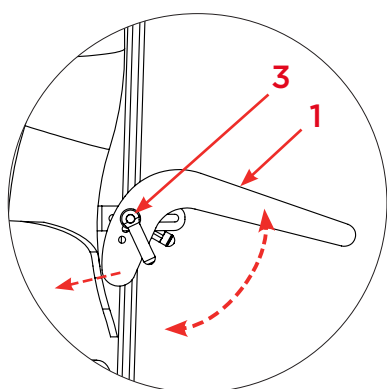

Hoftebelte

Justering av hoftebeltefestet

For å flytte posisjonen til hoftebeltefestet, løsne skruen (A) og flytt spennen (B) til ønsket posisjon (se alternative hull bak dekslene). Sett inn skruen (A) og stram.

Montering av hoftebelte

Tre hoftebeltestroppen ned gjennom spennen (B). Fest beltestroppen godt i spennen (B).

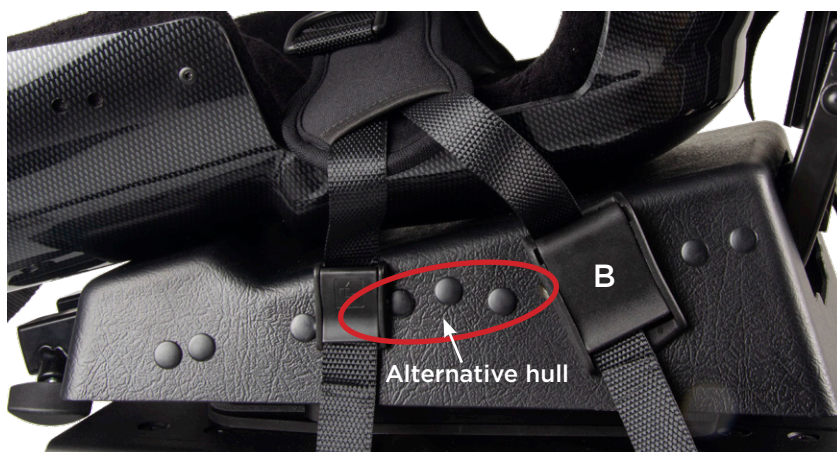

Justering av antirotasjonsbeltefeste

For å flytte posisjonen til beltefestet, løsne skruene (A) og flytt spennene (B+D) til ønsket posisjon (se alternative hull). Sett inn skruene (A) og stram.

Montering av antirotasjonsbelte

Tre begge reimene på beltet gjennom sporet i setet (C) og ned gjennom spennen (B) og (D). Fest beltestroppene godt i spennene.

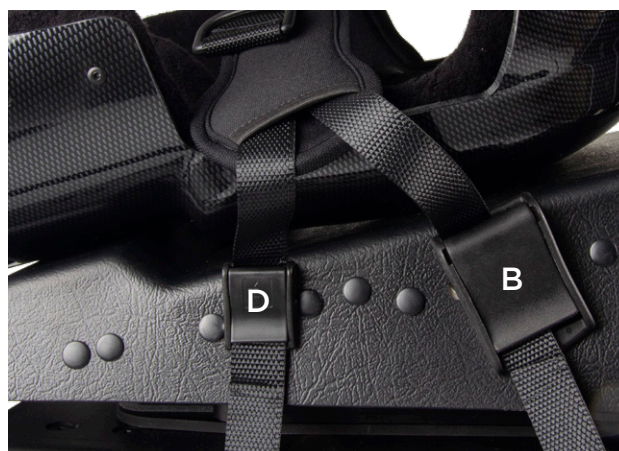

Bolsele

A Øvre monteringsbrakett



B

Nedre monteringsbrakett, 1 stk. inkludert som standard

Montering av øvre monteringsbrakett - A

Fjern først den integrerte verktøynøkkelen som sitter øverst på ryggprofilen og evt. hodestøttebrakett. Skyv deretter de øvre festebeslagene (A) ned til ønsket posisjon i sporene på ryggprofilen.

Justering av øvre festebeslag

Løsne skruene og juster til ønsket høyde og vinkel. Juster høyden på monteringsbraketten slik at trekkretningen havner litt over skulderpartiet. Stram skruene.

Montering av sele

Tre de øvre stroppene på selen gjennom sporet og inn i spennen. Tre deretter de nedre festepunktene til selen inn i den nedre braketten (B). Bruk de vedlagte Triglidespennene (E)

Justering av trekkretning og bredde

Løsne skruene på toppbraketten og juster høyden, lås deretter toppskruen. Juster vinkelen og lås deretter også den nedre skruen.

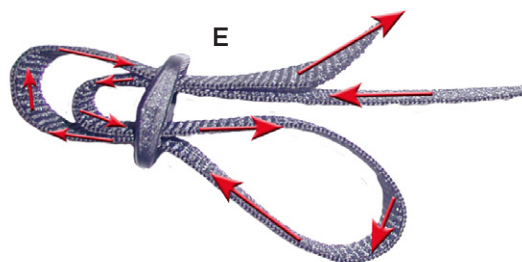

Pass på at det er nok plass for nakken. Sjekk også trykket på beltet og at setebelteputene sitter der de skal.

 = Justeringsnøkkel 

Brystbelte

Montering av brystsele

Montering av stroppene til brystselen gjøres ved å tre stroppen gjennom bolstøtten som vist i figuren til høyre.



Hodestøtte

A - Montering av hodestøttefeste

Fjern først den integrerte verktøynøkkelen som er plassert på toppen av ryggprofilen. Skyv deretter hodestøttefestet (A) til ønsket posisjon i sporene på ryggprofilen. Stram skruene!

B - Monter deretter hodestøtten inn i hodestøttefestet (A), juster til ønsket posisjon. Lås grepet (B)!

C - Justering av hodestøtten

Løsne justeringsskruene (C) nok til at hodestøtten kan justeres for hånd til ønsket posisjon, og stram deretter skruene (C). Dersom hodestøtten må heves høyere, kan dette justeres ved å løsne grepet (B) og deretter flytte hodestøtten til ønsket høyde. Lås deretter grepet B.



A Hodestøttefeste, 4 skruer med sargssprinter

B Høydejusterings-grep

Ankelstøtte

Fotplaten er forberedt for montering av ankelstøtter.

Montering av ankelstøttene på fullt justerbare og delte justerbare fotstøtter gjøres under den justerbare fotplaten.

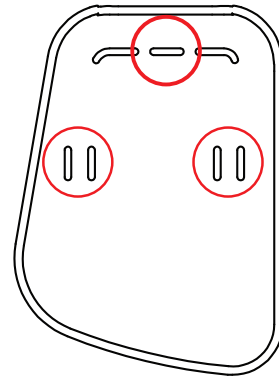

Sjekk at båndet ikke er brettet på ankelholderen.

Fotreim

Fotplaten er klargjort for montering av fotstopp. Montering av fotstroppene på alle fotplatene gjøres ved å trekke stroppen ned og opp gjennom to av de aktuelle forborede hullene i fotplaten. Fotstroppen kan monteres i hullsettene foran eller bak.

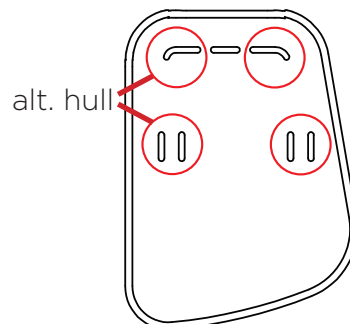

Armstøtte fra rygg

Montering av armstøtte fra rygg

Før montering av armstøtten fra baksiden kan utføres, må du først fjerne justeringsnøkkelen og eventuelt andre deler som kan være i veien. Disse kan for eksempel være hodestøtte, øvre festebreketter og kjørebøyle.

Løsne stoppskruene (A) og juster armstøttebeslagene (B) for å få tilgang til skruene (C) på midtfestet gjennom hullene. Løsne disse skruene nok til å kunne tre sargsprintene (D) inn i sporene på ryggprofilen. Juster deretter braketten til passende høyde og stram skruene. Juster armstøttebeslagene til passende bredde og stram stoppskruene. Monter eventuelt delene du fjernet igjen for å kunne montere armstøttebeslaget.

Høydejustering

For å justere høyden på armstøtten, løsne skruene (C) litt. Eventuelt må bredden på armstøttene justeres til sidene først hvis de blokkerer hullene for høydejusteringen. Flytt deretter armstøtten til ønsket posisjon og stram skruene (C).



Breddejustering

For å endre bredden på armstøtten, løsne stoppskruene (A) og flytt deretter armstøtten til ønsket posisjon. Stram deretter skruene.

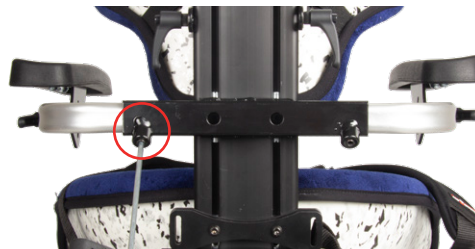

Vinkeljustering opp/ned

Hvis du vil justere vinkelen på armstøtten, løsne spakgrepet (E) og dreii deretter armstøtten til ønsket vinkel. Trekk deretter til grepet (E).



Vinkeljustering sideveis

Hvis du ønsker å justere platen sideveis og vinkel, løsne skruene (F) og flytt deretter armstøtten til ønsket posisjon. Stram deretter skruene (F).

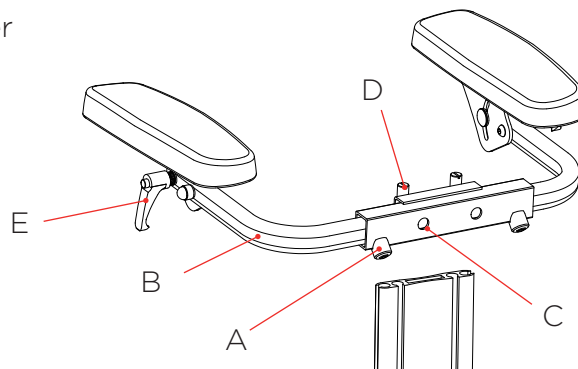
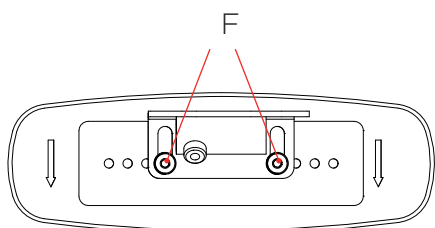

Støttebord

Montering av bordet

Plasser bordet på armstøttene og vri deretter bordets låsearm (A) under armstøtteplaten (B). Låsearmene skal dreies til de havner innenfor kanten av armstøtteplaten.

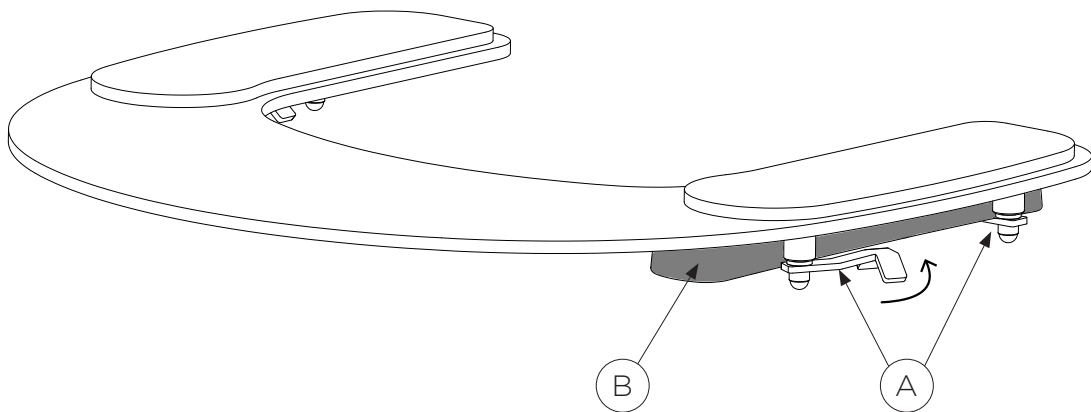

Fotstøtte hel

Montering av fotstøtten

Monter fotstøttene i braketten (A) (firkantør). Lås fotstøtten med låsegrepet (B).

Justering av vinkel på kneledd

Løsne grepet (C) og juster deretter til ønsket vinkel. Lås grepet når ønsket vinkel er nådd.

! **Viktig** - Etter justering må taggene gripe inn i hverandre slik at de låses. Stram grepet godt!

Høydejustering av fotplaten

Løsne grepet (D) på begge stagene, og juster deretter fotplaten til ønsket høyde. Lås grepet når ønsket høyde er nådd.

Vinkeljustering av fotplate

Løsne skruen (E) på begge stagene, og juster deretter fotplaten til ønsket vinkel. Stram deretter skruen.

! **Viktig** - Etter justering må taggene gripe inn i hverandre slik at de låses.



 = Justeringsnøkkel 

Delt fotstøtte med kuleledd

Montering av fotstøtten

Monter fotstøttene i braketten (A) (firkantør). Lås fotstøtten med låseskruene (B).

Justering av vinkel på kneledd

Løsne grepet (C) og juster deretter til ønsket vinkel. Lås grepet når ønsket vinkel er nådd.

! **Viktig** - Etter justering må taggene gripe inn i hverandre slik at de låses. Stram grepene godt!

Høydejustering av fotplate

Løsne grepet (D) og juster deretter fotplaten til ønsket høyde. Lås skruen når ønsket høyde er nådd.

Vinkeljustering av fotplate

Løsne skruene (E) til fotplaten og still inn ønsket vinkel. Stram skruene ordentlig.



Leggstøtte

Montering av leggstøtter

Fjern rørdekslet i bunnen og skru av endestopperen. Fjern stopperen og fotplaten fra staget. Skyv inn leggstøttebeslaget sargsprinter på utsiden som vist på bildet nedenfor. Stram skruene (A). Monter leggstøtteplaten som vist på bildet nedenfor med de vedlagte skruer (B).

Ettermonter fotplaten, endestopperen og rørdekslet igjen.

Høyde-/dybdejustering av leggstøtten

Løsne skruene (A) og juster deretter leggplaten til ønsket høyde og dybde. Lås skruene (A).

Side-/vinkeljustering av leggstøtten

Løsne skruene (B) litt og juster deretter leggplaten sideveis og eventuelt vinkel. Stram skruene (B).



Knestøtte

Montering av knestøtte

Knestøtten monteres ved hjelp av de tagete plaststroppene på hver side av setet.

Festene for knestøtten kan plasseres høyt eller lavt (se bildet under)

- Montering (lav) i nedre del skjer med medfølgende skruer i eksisterende hull iht. bilde 1.
- Montering (høy) i setet skjer med monteringssettet (korte skruer og plate) i eksisterende hull i setedelen iht. bilde 2-3.



1. Lav plassering av knestøttefestet



2. Høy plassering av knestøttefestet



3.



Justering av knestøtten

Knestøtten kan strammes med den praktiske spennen som har innebygget spennarm og utløserknapp.



Spennarm



Utløserknapp

Støtthåndtak

Montering av støtthåndtaket

Monter støtthåndtaket (A) i midtbraketten (B) (firkantør). Lås støtthåndtaket med låseskruen (C).

Justering av vinkelen på støtthåndtaket

Løsne grepet (D) og juster deretter til ønsket vinkel. Lås grepet når ønsket vinkel er nådd.

 **Viktig** - Etter justering må taggene gripe inn i hverandre slik at de låses. Stram grepet godt!



Kjørebøyle

- 1) Fjern t-nøkkelen fra ryggprofilen.
- 2) Før sargsprintene (A) inn i sporene på ryggprofilen og flytt kjørebøyle til ønsket posisjon.
- 3) Stram skruene.

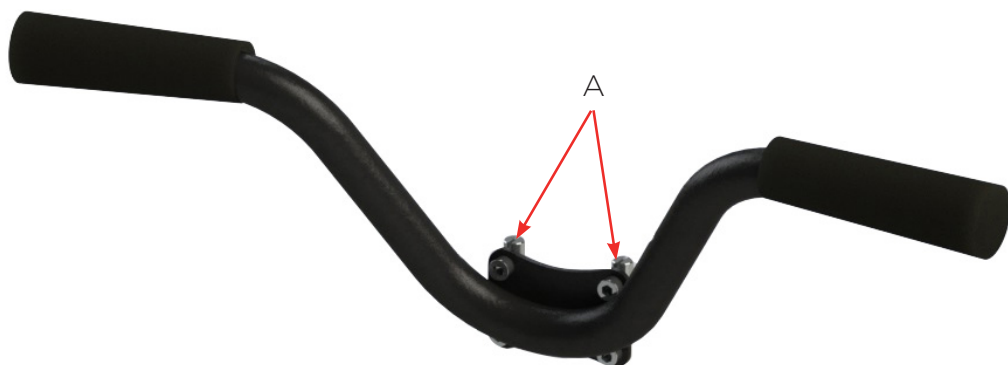

Understell Flipper G2



Fast montering

Fast montering betyr å feste sittesystemet direkte til understellet. Montering med denne metoden må gjøres med det medfølgende monteringssettet.

I bunnen av sittesystemet er det hull for fast montering på understellet.

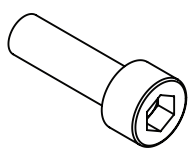

M6 Skruer (A)

4 stk

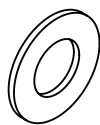

M6 Skive (B)

4 stk

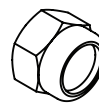

M6 Låsemutter (C)

4 stk



Aldri bruk andre skruer enn de som følger med. Dette er sikkerhetsdetaljer.
Ønskes andre dimensjoner, kontakt Anatomic Sitt AB.

Montering med adaptersystem

Bruk Adaptersystem Small (153042).
 Begynn med å montere bunnplaten (A)
 til understellet ved å skru den på plass
 med de medfølgende skruene, skivene
 og mutrene (B).

Monter deretter adapterplaten (C) med
 skruene (E) i hullene på undersiden
 av sittesystemet. Avstandstykker (D)
 må monteres mellom sittesystemet og
 adapterplaten.

Når adapterplate og bunnplate er
 montert på sittesystemet og
 understellet, kan disse kombineres.
 Sittesystemet er riktig festet når en
 klikklyd høres.

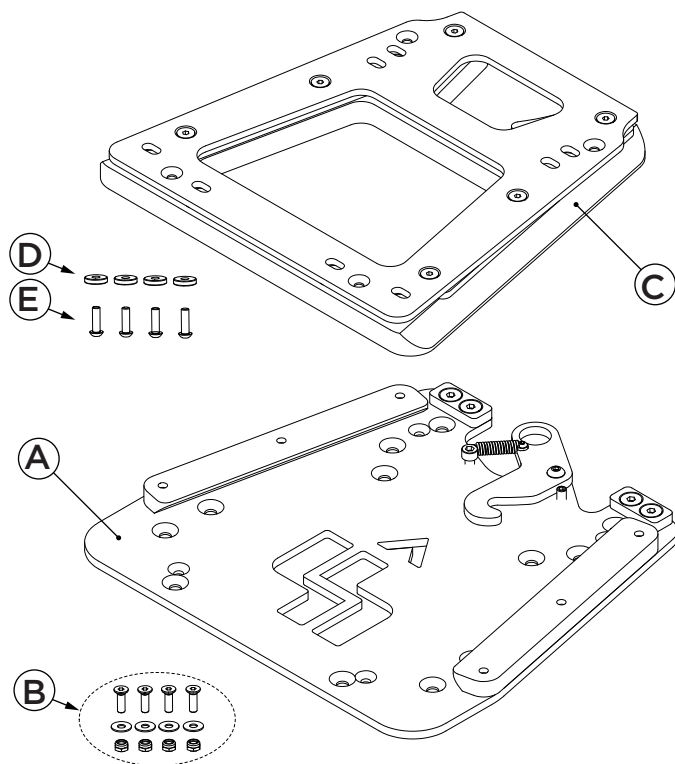

Kontroller at sittesystemet er riktig festet før du bruker det.



Ved bruk av Adaptersystem Small skal sikkerhetsstroppen på
 baksiden av sittesystemet brukes og strammes rundt kjørebøylen
 eller tilsvarende på understellet.



For håndtering av understellet, se den separate bruksanvisningen.

Oppsummering og oppfølging

Etter at montering og/eller justering er gjennomført, kontroller at produktene (hovedprodukt og tilbehør) er riktig montert iht. bruksanvisningen og fungerer etter hensikten.

Kontroller innstillingene på produktet og dets tilbehør slik at brukeren har en korrekt sittestilling.

Etter all montering, justering eller servicearbeid, skal alle håndskruer, festeskruer og muttere kontrolleres og strammes.

Kontroller at hjelpemiddelet er riktig balansert for å sikre at det ikke er risiko for velting.

Dersom det oppdages feil, ikke bruk produktet. Kontakt din distributør av hjelpemiddelet!

Vedlikeholds- og rengjøringsinstruksjoner

Dette produktet er et medisinsk utstyr beregnet for flergangsbruk. For at hjelpemiddelet skal fungere trygt og sikkert og nå estimert levetid, er det viktig med tilsyn, vedlikehold og rengjøring. Ved utskifting av deler i forbindelse med vedlikehold og service skal det alltid benyttes originale deler fra Anatomic Sitt.

Definisjoner:

Generelt skilles det mellom utbedrende vedlikehold, service og forebyggende vedlikehold.

- **Utbedrende vedlikehold** refererer til tiltak for å reparere et ødelagt produkt, akutt vedlikehold, vanskelig å planlegge i tide og ofte avhengig av produktets bruk.
- **Service** refererer til en enklere overhaling som kan forlenge levetiden til produktet. Dette inkluderer for eksempel kontroll av skruer og festemidler, bevegelige deler, generell slitasje etc. samt mindre reparasjoner.
- **Forebyggende vedlikehold** refererer til handlinger forårsaket av uforutsigbare begrensninger i produktets ytelse. Denne typen vedlikehold kan sees på som handlinger av engangskaraktter som planlegges med tanke på tid, art og omfang. For dette produktet er det ikke nødvendig med forebyggende vedlikehold i løpet av produktets levetid.

Kontroller før bruk

For at hjelpemiddelet skal fungere trygt og sikkert er det viktig med tilsyn og rengjøring.

Tilsyn og kontroll skal utføres før hver bruk i henhold til punkter:

- Kontroller produktet og dets tilbehør for løse deler, slitasje og skader. Sjekk spesielt skruer og muttere samt grep.
- Kontroller at setet er godt festet til understellet.
- Kontroller produktets stabilitet.
- Sjekk produktets bevegelige funksjoner, for eksempel ryggvinkel, mobilitet og låsing.
- Sjekk belter og seler for slitasje, funksjon og feste.

Hvis det oppdages feil, ikke bruk produktet. Kontakt din distributør av hjelpemiddelet.

Renhold

Rengjøringsbehovet varierer og må vurderes fra sak til sak avhengig av bruk av produktet, men anbefales minst en gang i uken.

Rengjør plast- og metalleder med svamp/klut og antibakteriell, mildt vaskemiddel. Ikke bruk rengjøringsmidler som inneholder slipemidler, etsende stoffer eller løsemidler.

Polstring og belter/seler kan vaskes i 60°C finvask. Følg separate vaskeetiketter på produktene. For mer informasjon, se gjeldende bruksanvisning for de respektive posisjoneringshjelpemidlene.

Service og vedlikehold

Service utføres primært for å forlenge produktets levetid og for å sjekke om det er behov for utbedrende vedlikehold. Behovet for inspeksjon/service varierer og kan vurderes fra sak til sak avhengig av produktets bruk og slitasje, men det anbefales minst en gang hver 6. måned.

Arbeidet skal alltid utføres fagmessig av kvalifisert personell, se avsnitt "Sikkerhetsinstruksjoner" i denne bruksanvisningen. Ved utskifting av ødelagte, slitte eller sprukne deler, bruk kun originaldeler fra Anatomic Sitt slik at produktet beholder CE-merket. Reservedeler kan bestilles etter egen reservedelsliste for det aktuelle produktet.

Ved hvert servicetilfelle skal det sikres at produktets funksjoner er pålitelige og at produktet er trygt å bruke. Dersom det er feil som påvirker sikkerheten og ikke kan utbedres, skal produktet tas ut av bruk.

Før rengjøring av produktet, se avsnittet "Renhold".

Kontroller følgende og korriger ved behov:

- Kontroller produktets samtlige funksjoner.
- Kontroller produktet og dets tilbehør for løse deler, slitasje og skader.
- Kontroller at alle skruer, muttere og bolter er skikkelig strammet.
- Kontroller at alle grep er intakte og fungerer.
- Kontroller at setet er godt festet til understellet.
- Kontroller sikkerhetsstroppen på baksiden slik at den er uskadet og låser seg riktig.
- Kontroller produktets bevegelige funksjoner, som for eksempel ryggvinkel. Både justeringsmuligheter, mobilitet og låsing.
- Kontroller at stampelet låses i valgt posisjon.
- Kontroller evt. slitasje på alle skjøter og braketter. Pass på at de låses som de skal.
- Sjekk belter og seler for slitasje, funksjon og feste.
- Kontroller merker, etiketter og advarselssymboler slik at de er fullstendige og leselige.

Etterkontroll

Når service er utført, sjekk at produktene (hovedprodukt og tilbehør) er montert riktig i henhold til bruksanvisningen og fungerer etter hensikten.

Resirkulering

Resirkulering gjøres hensiktsmessig dersom hjelpemiddelet er personlig og skal gis til ny bruker eller langtidslagres. Arbeidet skal alltid utføres fagmessig av kvalifisert personell, se avsnitt "Sikkerhetsinstruksjoner" i bruksanvisningen.

Ved utbytting av deler, skal Anatomic Sitt originale deler brukes.

For informasjon om produktet og dets funksjoner, se bruksanvisningen på www.anatomicsitt.com. For informasjon om produktets levetid se avsnitt, "Begrensninger" i bruksanvisningen.

Sjekk alltid ved resirkulering at hjelpemiddelet ikke er spesialtilpasset, før den sendes til en ny bruker.

Ved hver resirkulering bør det sikres at produktet fungerer og er pålitelig og trygt å bruke. Hvis det er mangler som ikke kan utbedres ved resirkulering, må produktet tas ut av drift og resirkuleres.

Rengjøring

Rengjør plast- og metaldeler med en svamp/klut og antibakterielle, milde rengjøringsmidler. Ikke bruk rengjøringsmidler som inneholder slipemidler, etsende stoffer eller løsemidler.

Fjern polstring, fôr og belter/seler. Polstring er en forbruksvare og bør byttes ut om nødvendig. Fôr og belter/seler kan vaskes i 60°C finvask. Følg separat vasketråd-etiketter på produktene. For mer informasjon, se aktuelle bruksanvisninger for respektive posisjoneringshjelpemidler.

Produktet kan rengjøres i vaskeskap, 60 °C i maks 10 minutter.

Fjern fôr og belter/seler ved rengjøring av sittesystemet i vaskeskapet.

Tørk

Sittesystemet kan tørkes i kabinett i maks. 60 °C i opptil 10 minutter.

Kontroller ved resirkulering

Etter rengjøring og tørkning kontrolleres produktet for skader/slitasje. Husk at produktets levetid er begrenset (se avsnitt Begrensninger i bruksanvisningen) når det gjøres en vurdering for å kontrollere om produktet er egnet for resirkulering.

Ødelagte, slitte eller sprukne deler skiftes ut. Bruk kun originale deler fra Anatomic Sitt. Reservedeler kan bestilles i henhold til egen reservedelsliste. For at produktet skal beholde sin CE-merking, kan hjelpemiddelet kun leveres med reservedeler levert av Anatomic Sitt AB.

Kontroller at alle skruer og muttere er stramme.
Sørg for at bruksanvisning og alle originaletiketter medfølger ved ny forskrivning.

Etiketter/klistremerker

Ved behov for nye etiketter og klistremerker, kontakt Anatomic Sitt. For plassering på hjelpemiddelet se www.anatomicsitt.com hvor du også finner bruksanvisninger.

Kontrollpunkter

Alt i alt:

- Kontroller hele produktet og dets tilbehør for å identifisere ødelagte, sprukne eller slitte deler som skal byttes ut.
- Sjekk produktets samtlige funksjoner, eller slitte deler som skal byttes ut.

Sitte-/ryggdel:

- Kontroller at alle skruer og muttere er stramme.
- Kontroller at stolens justeringsmuligheter fungerer.
- Kontroller at ryggvinkelfunksjonen fungerer og at stemplene låses i valgt posisjon.
- Kontroller føret og bytt om nødvendig.

Fotstøtte:

- Utfør funksjonskontroll av høyde- og vinkeljustering.
- Kontroller evt. slitasjer på alle ledd og sørg for at de låses ordentlig.

Hodestøtte:

- Kontroller polsteret/trekket og bytt ved behov.
- Kontroller at hodestøtteleddet låses.
- Kontroller festet på hodestøtten og at den låses.

Armstøtte:

- Kontroller armstøttens justeringer for høyde, dybde og bredde.
- Kontroller armstøttefestene at de låser seg slik de skal.

Festesystem:

- Kontroller funksjonen slik at den låser seg.

Sikkerhetsstropper:

- Kontroller sikkerhetsstroppen på baksiden, at den ikke er skadet og at den låser seg.

Øvrige evt. tilbehør:

- Kontroller alle deler etter slitasje og bytt ved behov.
- Kontroller evt. låsninger og justeringsmuligheter.

Etterkontroll

Når resirkulering utføres, kontroller at produktene (hovedprodukt og tilbehør) er riktig montert i henhold til bruksanvisningen og fungerer som ment. Sjekk også at merking, etiketter og advarselssymbolene er komplette og lesbare.

Avfallshåndtering

Gjenvinning

En brukt del eller produkt skal demonteres. Delene skal separeres etter materialtype og etterlates på gjenvinningsstasjon eller tilsvarende. Gasstempel sorteres som farlig avfall.

Garanti og retur

Garanti og reklamasjon

Garanti gjelder generelt ett (1) år mot fabrikkfeil f.o.m. leveringsdato eller etter avtale. Garantien gjelder ikke for ytre påvirkninger eller unormal håndtering. For garantibehandling kreves defekt vare i retur. Legg alltid ved følgeseddel.

For best mulig vurdering av reklamasjonen, må produktet være tørt og rengjort når det sendes tilbake.

Beskriv feilen og årsaken så grundig som mulig. Se garantireparasjon eller mulig erstatningsgaranti. Legg ved en kopi av fakturaen og oppgi at produktet skal returneres til deg etter reparasjon. Oppgi leveringsadresse, kontaktperson og telefonnummer. Blankett for reklamasjon finnes på vår hjemmeside.

Pakk produktet godt for å beskytte det mot evt. støt under transport. Ikke glem å skrive ned forsendelsesnummerer eller liknende på dokumentene dine. Dette for at du skal kunne spore forsendelsen dersom noen skulle skje under transporten.

Retur

Feilbestilte eller feilleverte varer skal returneres innen 20 dager fra leveringsdato. Legg alltid ved kopi av både følgeseddel og faktura. Skriv inn årsaken til at du returnerer varene dine. Returblankett finnes på vår hjemmeside.

Pakk produktet godt for å beskytte det mot mulige støt under transport. Ikke glem å skrive ned forsendelsesnummer eller liknende på dokumentene dine. Dette for at du skal kunne spore forsendelsen dersom noe skulle skje under transport.

Vær oppmerksom på at tilpassede produkter ikke kan returneres!

Revisjon

I denne versjonen av bruksanvisningen er følgende endringer gjort.

Teknisk data

Ny størrelse 5

Revisjonsliste

rev. 2.0 - 2020-07-02

rev. 2.1 - 2021-05-26

ver. 2.2 - 2021-11-16

ver. 2.3. - 2021-12-21

SE

Anatomic Sitt AB (produsent)

Box 6137, SE-600 06 Norrköping, Sweden

Tel +46 11 16 18 00

Fax +46 11 16 20 05

Besøksadresse

Terminalgatan 1, SE-603 61 Norrköping, Sweden

World wide

anatomicsitt.com

info@anatomicsitt.com

facebook.com/anatomicsitt

youtube.com/anatomicsitt

